

KRĀSNĀ PRĀCE

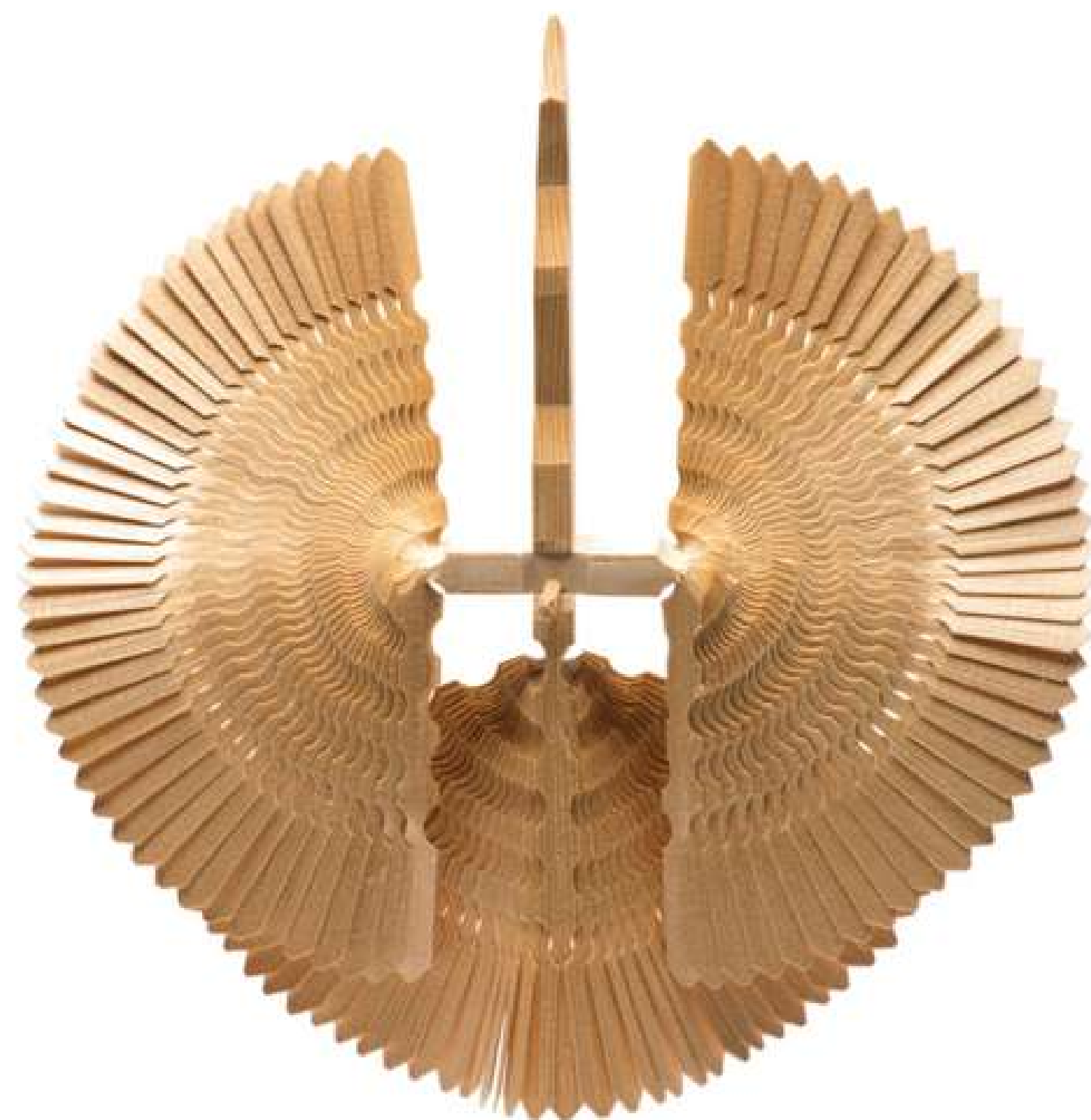

Nikol Vanishviliová | FMK | ADE | 5. ročník | 2021

brief

- ~ vytvořit produkt pro výrobu tradičními technikami
- ~ riziko zániknutí ojedinělých tvůrců, často poslední v republice
- ~ spojení moderního a tradičního ~ přiblížení tradičního řemesla mladší generaci, šance nalezení nových mistrů (učňů)
- ~ výstupem výstava

idea

- ~ modernita spojená s minimalismem, tradice s ornamentem a složitostí
- ~ aplikace tradice do běžného života, vkusně a moderně ~ ukázat, že i tradiční řemeslo může být trendy
- ~ přivedení tradice k mladší generaci

techniky



~ vyšívání pavím perem



~ intarzie obilným klasem



jehlice

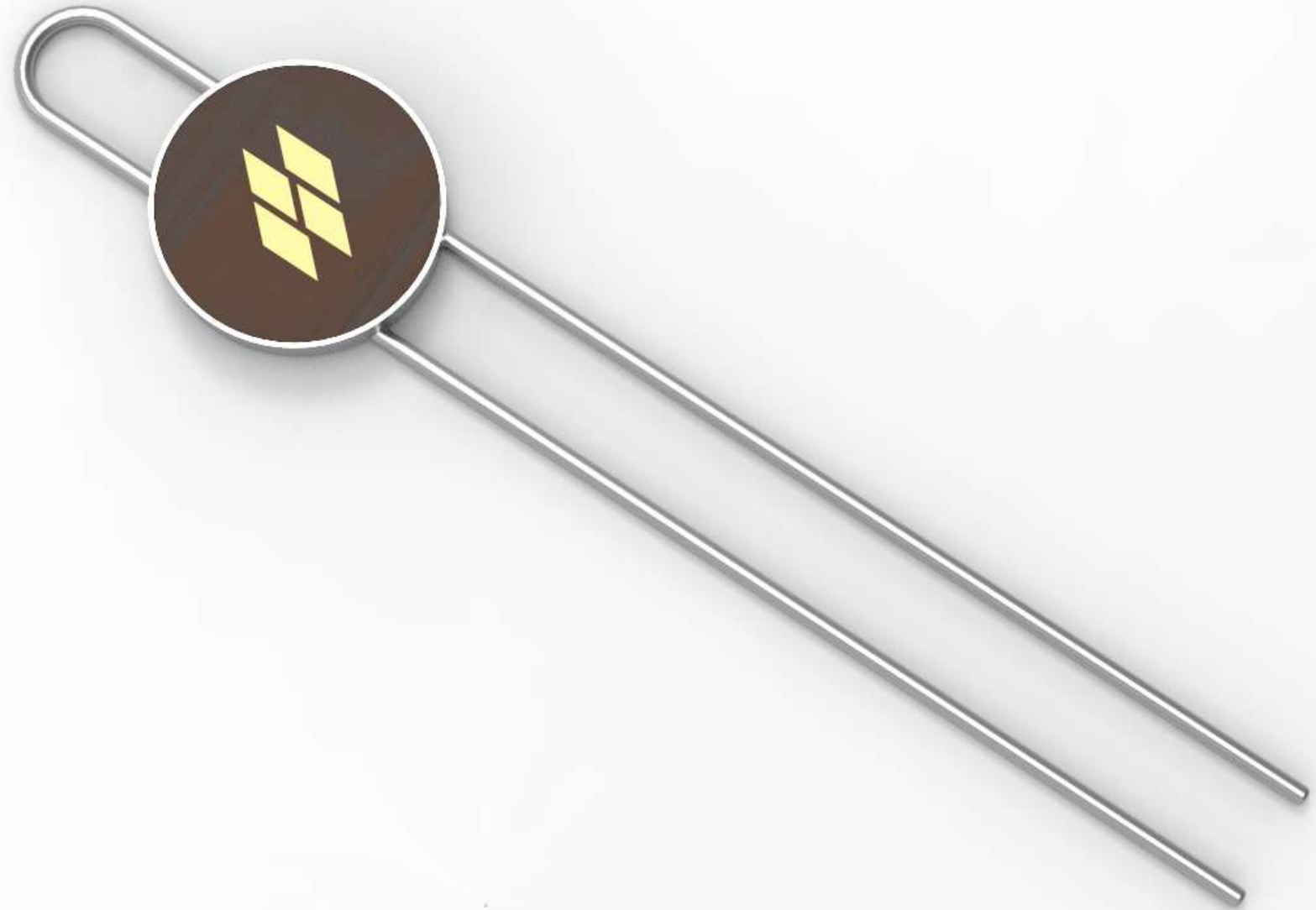

- ~ kolekce
- ~ stylizace starých motivů,
minimalistické



spony



~ tmavá varianta



~ světlá kontrastní varianta

ukázka



materiál

- ~ tmavě mořená vrstvená dýha, obilný klas
- ~ hlazená kůže, paví pero
- ~ obručka z mosazi, povrchová úprava
postříbření, pozlacení
- ~ dřevo



rozměry

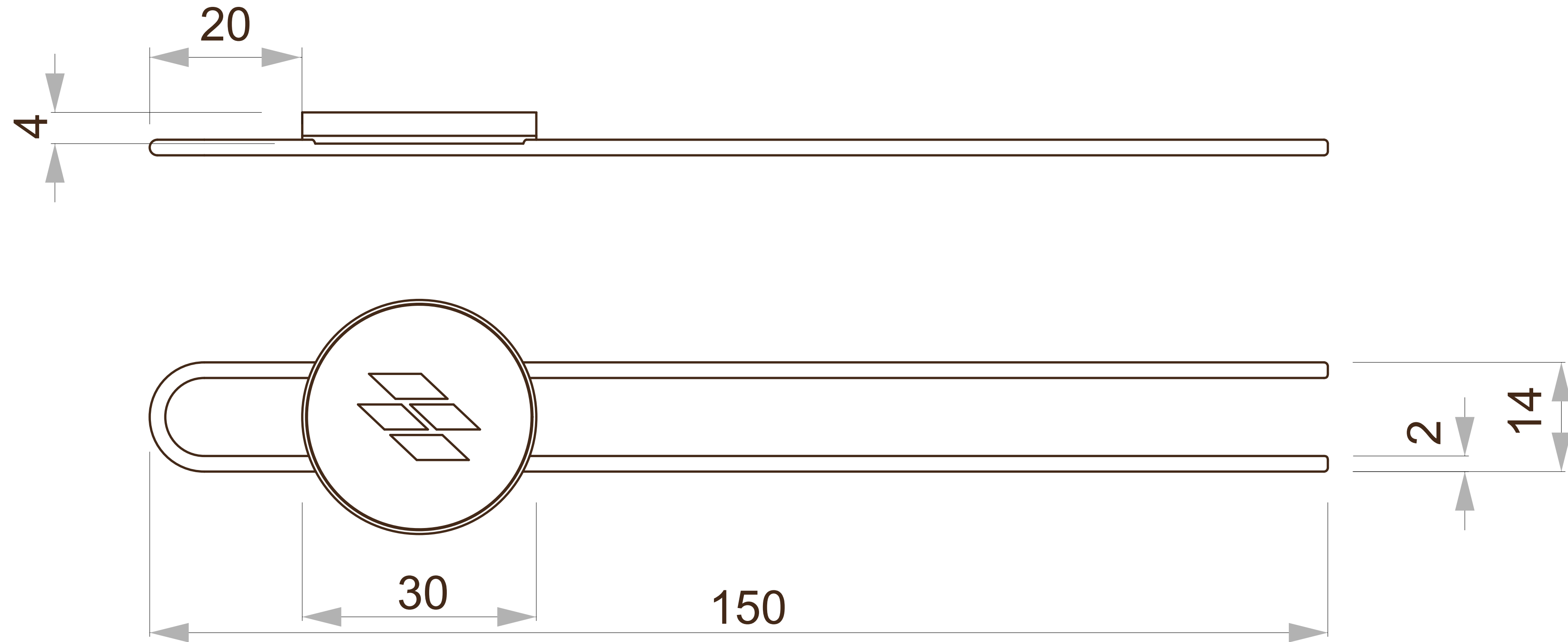

~ jehlice

rozměry

~ spona

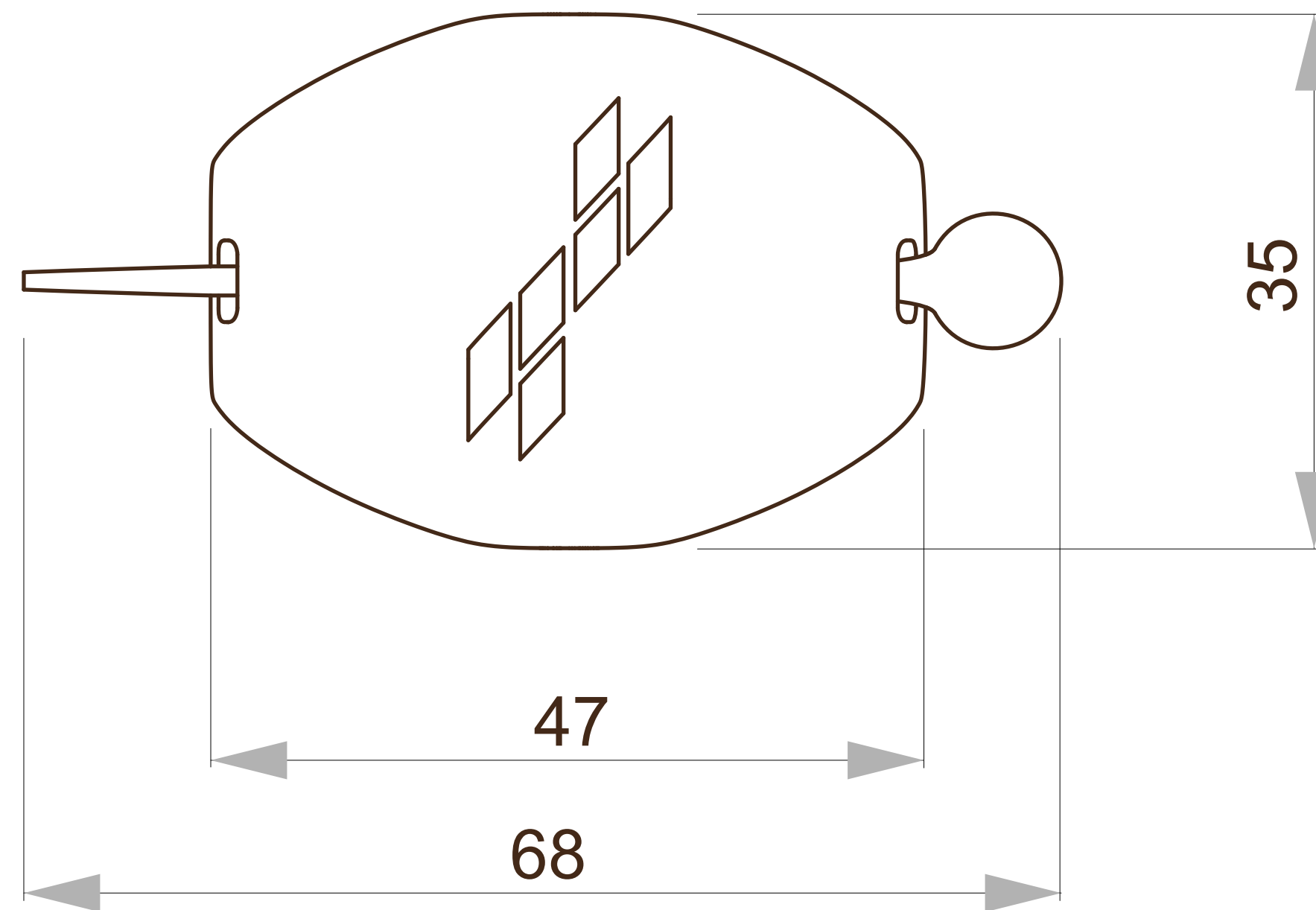
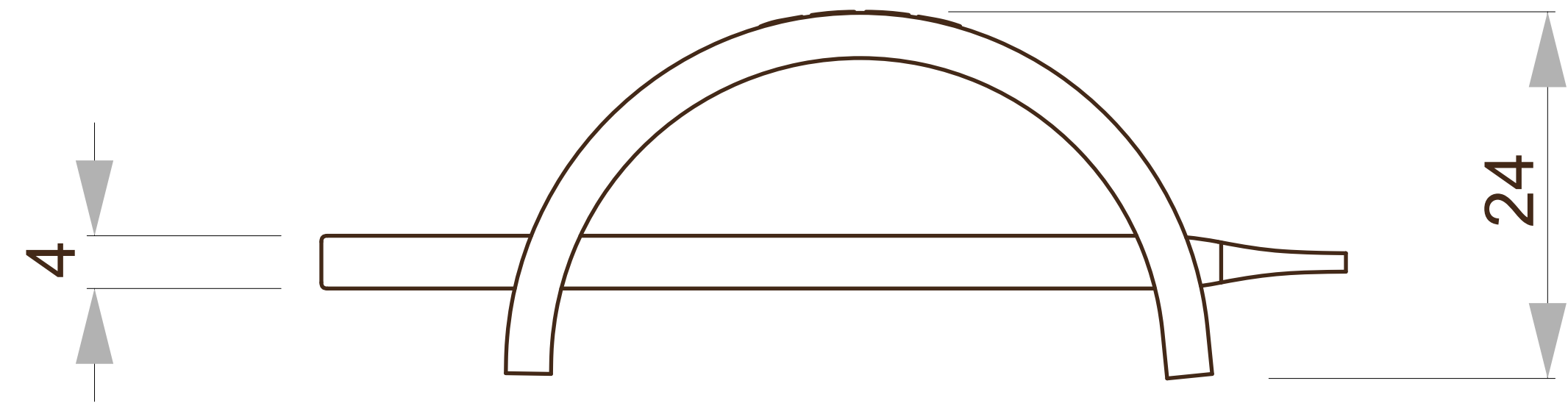

hair accessories

- ~ další prostor pro rozšíření kolekce
- ~ čelenky
- ~ gumičky s šátkem
- ~ klipy
- ~ hřebínky

ukázka

