

POP AI STUDENT AWARD 2022

Reklamní stojan pro značku Ostravar, který je součástí české pivovarské společnosti Pivovary Staropramen. Je kladen důraz na ekologii a využití materiálových zdrojů, který minimalizuje odpad při výrobě stojanu. Výhodou je variabilita, skladovatelnost a rychlá demontáž stojanu.

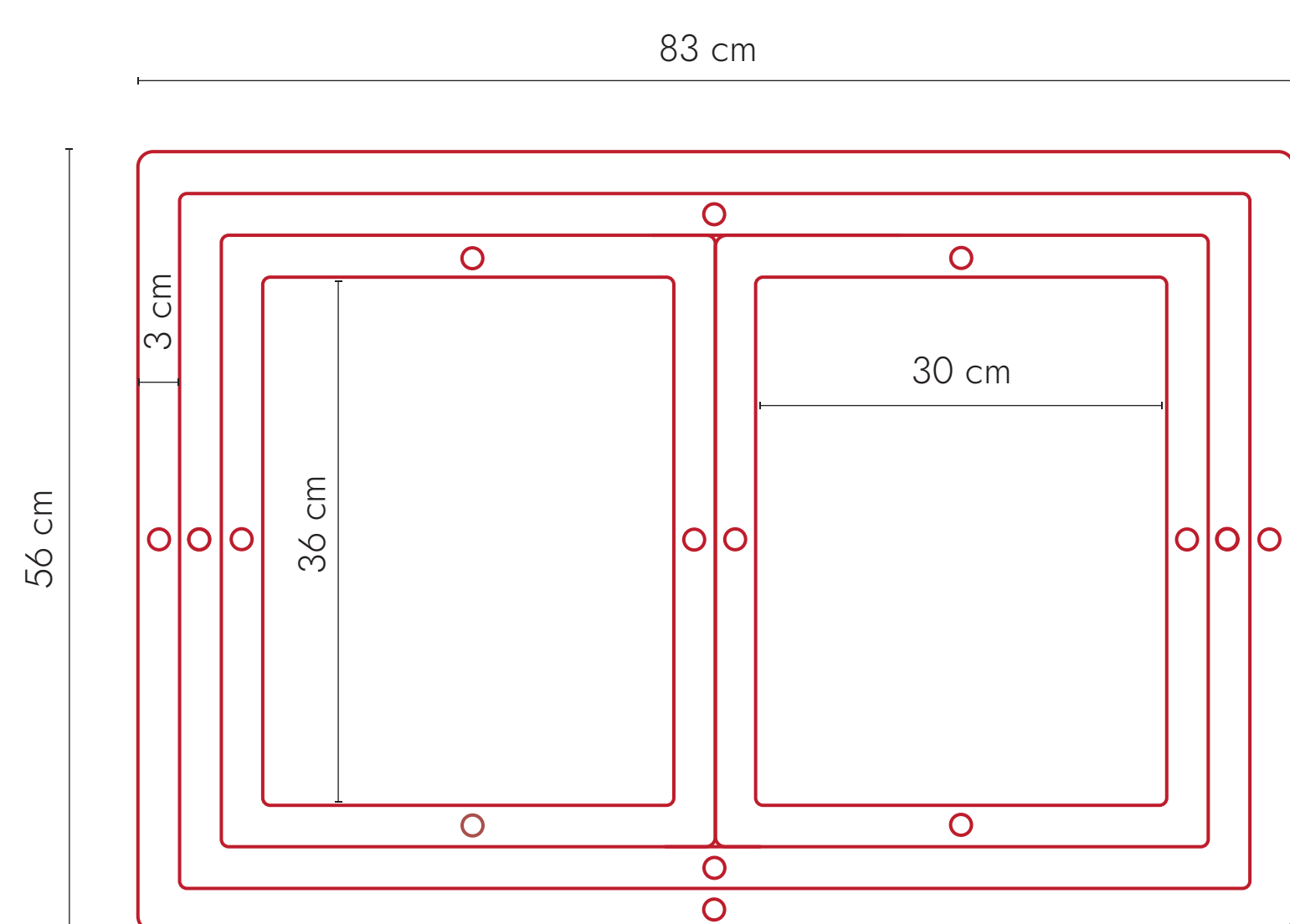

- SKLADOVATELNOST
- DEMONTÁŽ
- VARIABILITA



- OBSAH**
- 7 x tray /odebíratelné místo/
 - 6 x tray /úložný prostor/

- MATERIÁLY**
- voděodolná buková překližka /30 mm/
 - závitové tyče

