



BALANC



OBSAH

01 KONCEPT

02 PÍSMO

03 VÝVOJ

04 KONEČNÝ NÁVRH

05 FOTO

06 MATERIÁL

08 KONSTRUKCE

09 TECHNICKÝ VÝKRES

10 TECHNICKÝ VÝKRES

KONCEPT

Hlavním námětem bylo vytvořit vyváženou symetrickou kompozici, která by představovala balanc mezi křehkostí a brutalitou.

Motiv rovnováhy jsem chtěla pojmout spíše výtvarně a podpořit ji materiálem, ale i konstrukcí.

Vše závisí na rozdělení kompozice na dvě pomyslné poloviny. Síla, brutalita, nebezpečí a proti tomu křehkost a čistota, tyto věci jsem chtěla spojit do jedné kompozice.

Kompozice je určena k zavěšení v horizontální poloze, tak vytváří průhled, který nám jako kdyby umožňuje jasně prohlédnout skrze to co dobré a co zlé.



PÍSMO

Písmo je zvolené kvůli dobré možnosti napojování a čistému konstrukčnímu vzhledu. Z fontu jsem si vybrala písmeno I, které jsem následně rozotovala kolem středu a mohla tak vytvořit nekonečnou spirálu.



VÝVOJ

Pracovala jsem s velkým množstvím návrhů a postupně se od čtvercové desky vypracovala ke kruhové desce s výřezem. Také jsem přidala několik pater a postupně je nakláněla, abych vytvořila dojem balancujících kruhů na hraně a nakonec celou kompozici převrátila do horizontální polohy tak, aby vynikl průhled skrze kruhy.

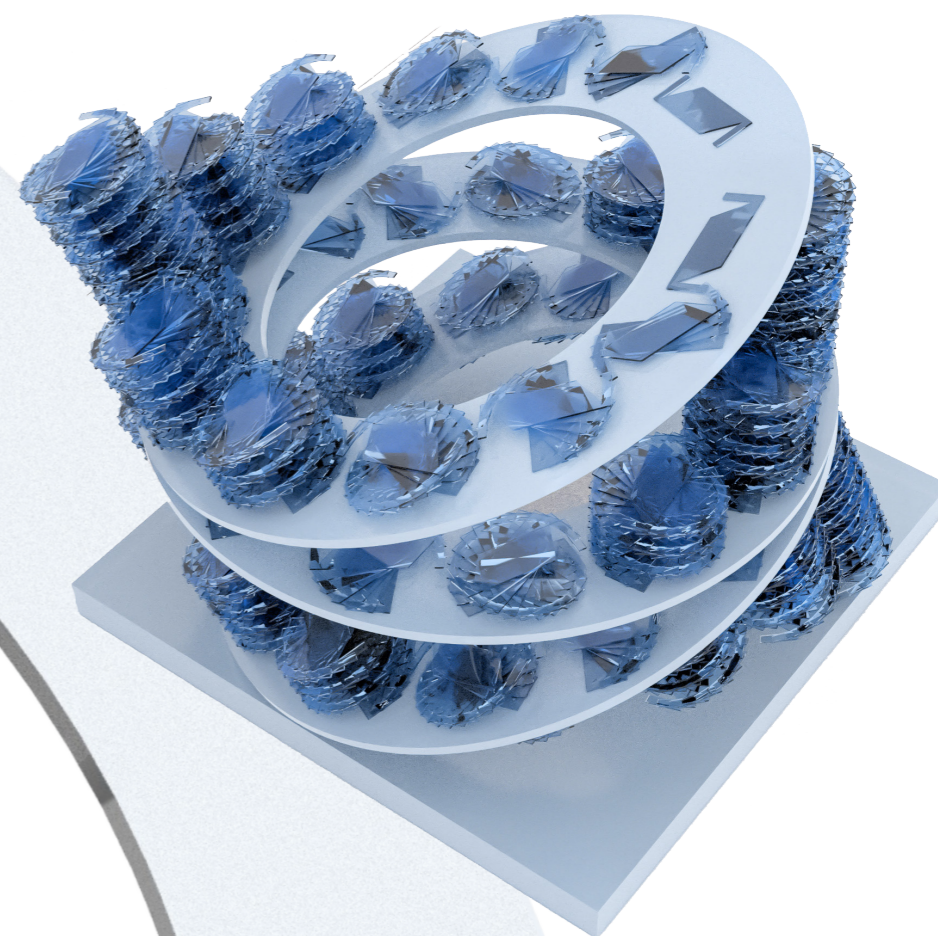
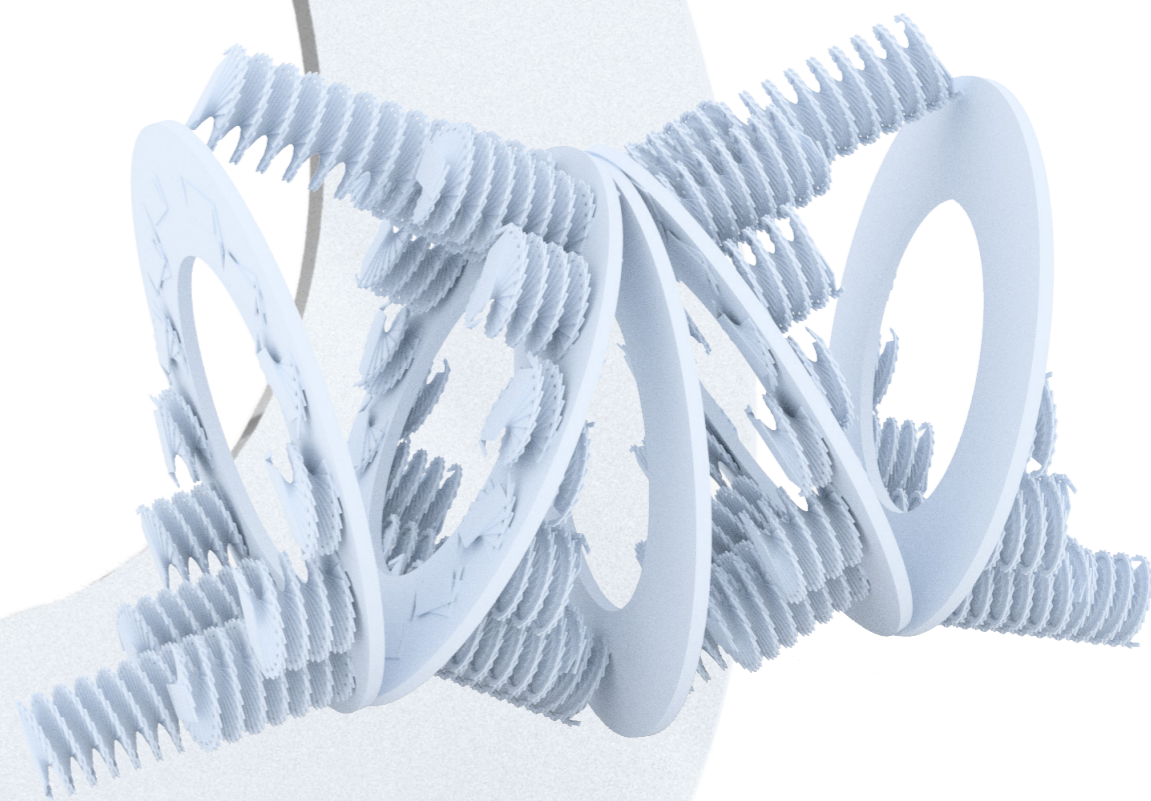
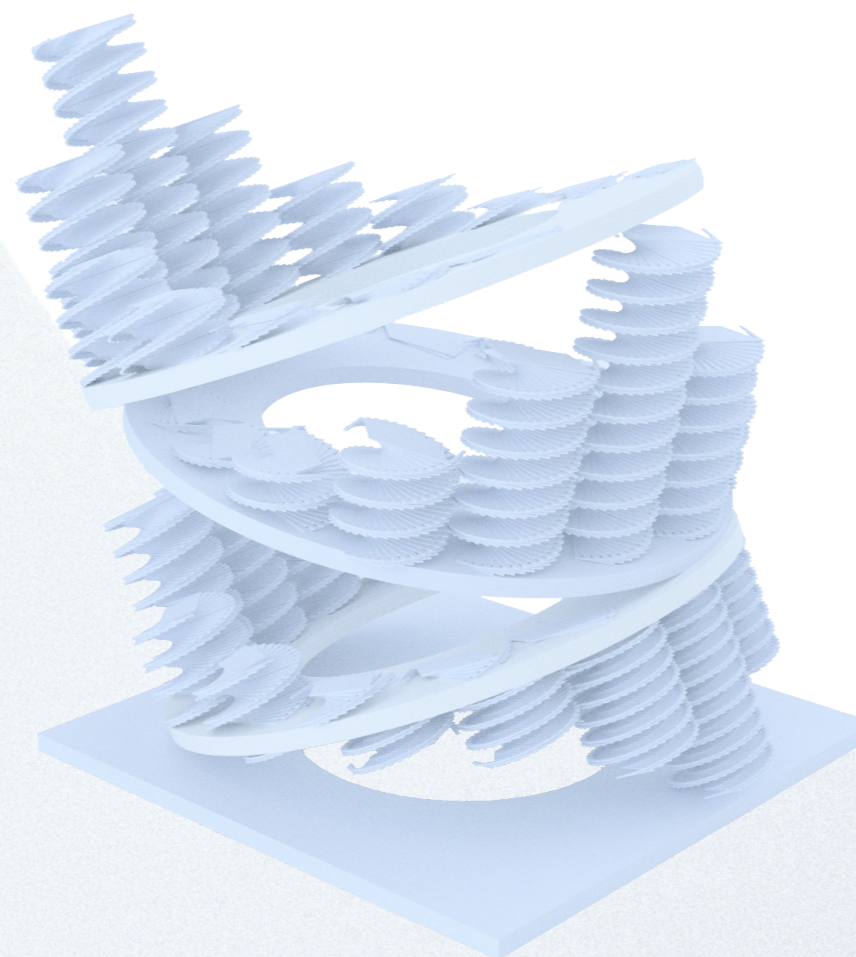
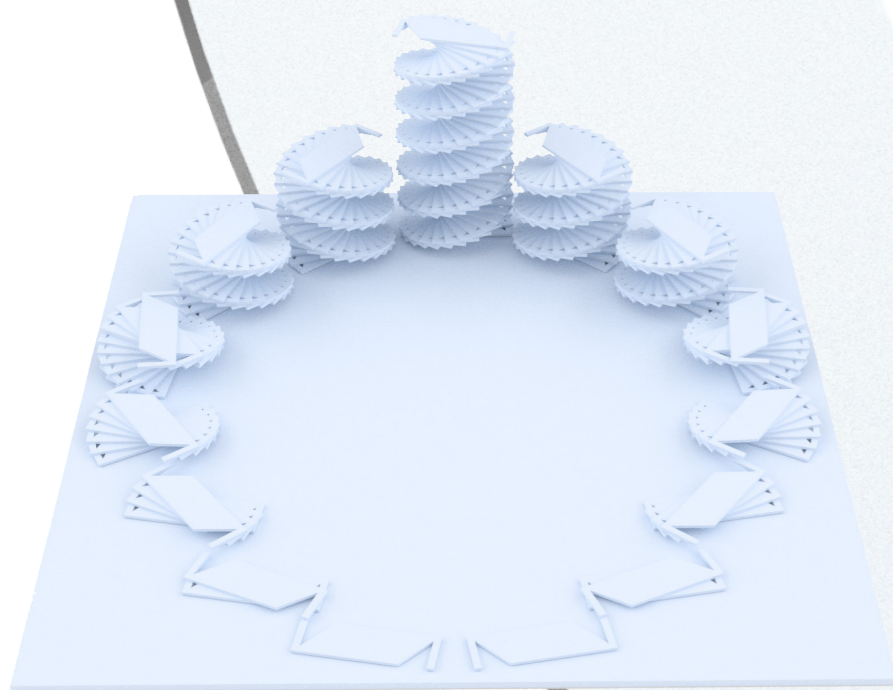

KONEČNÝ NÁVRH

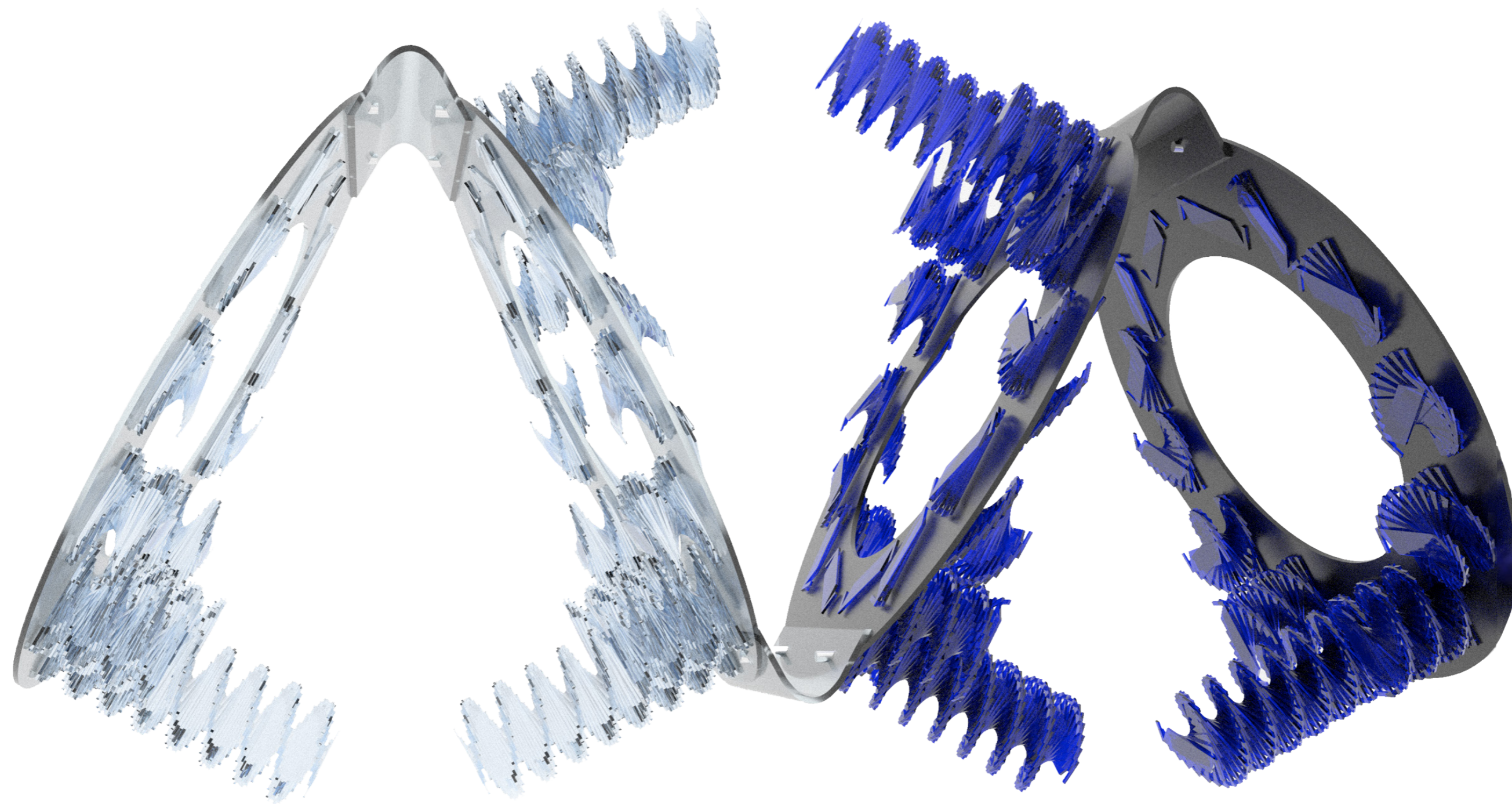

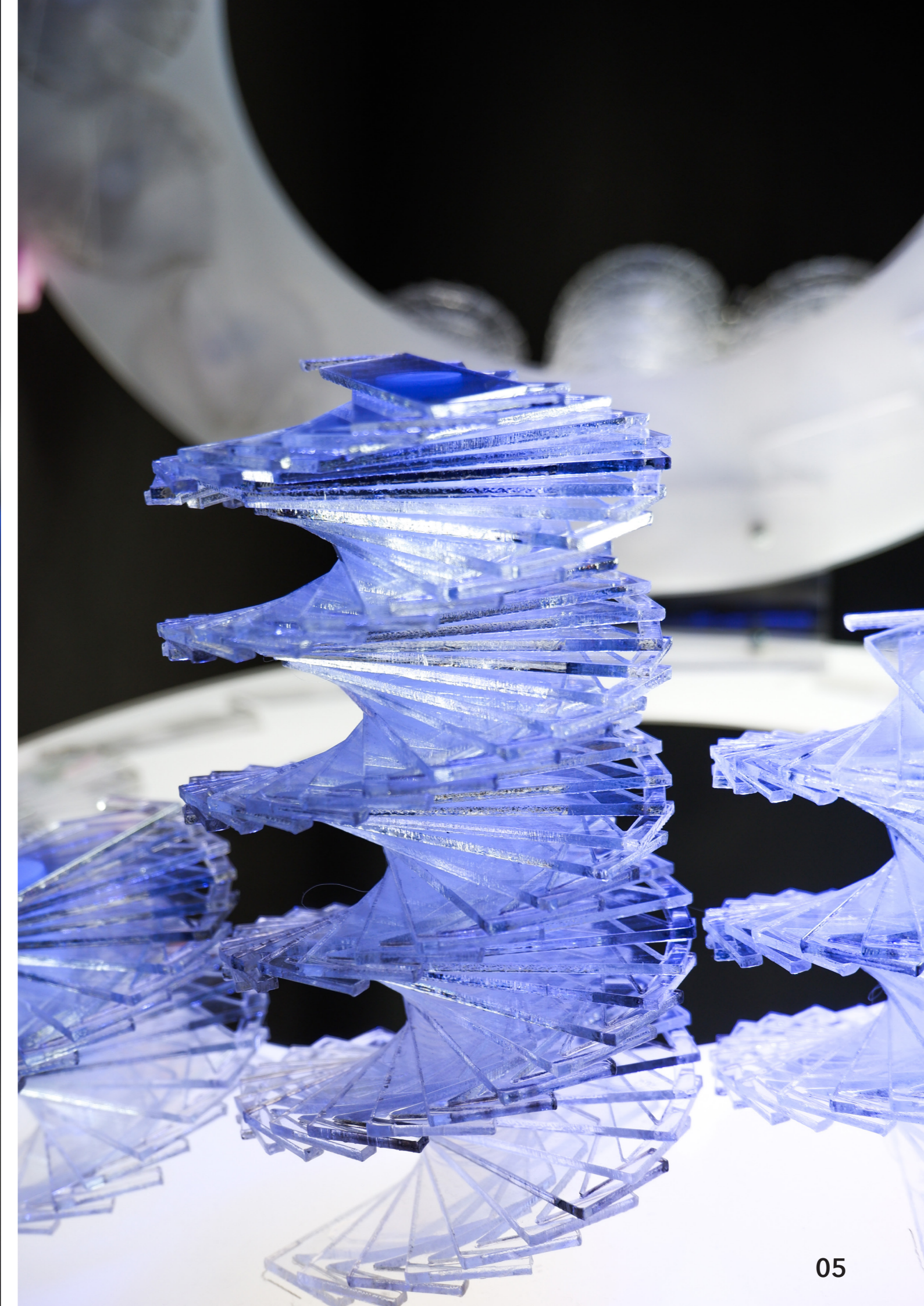
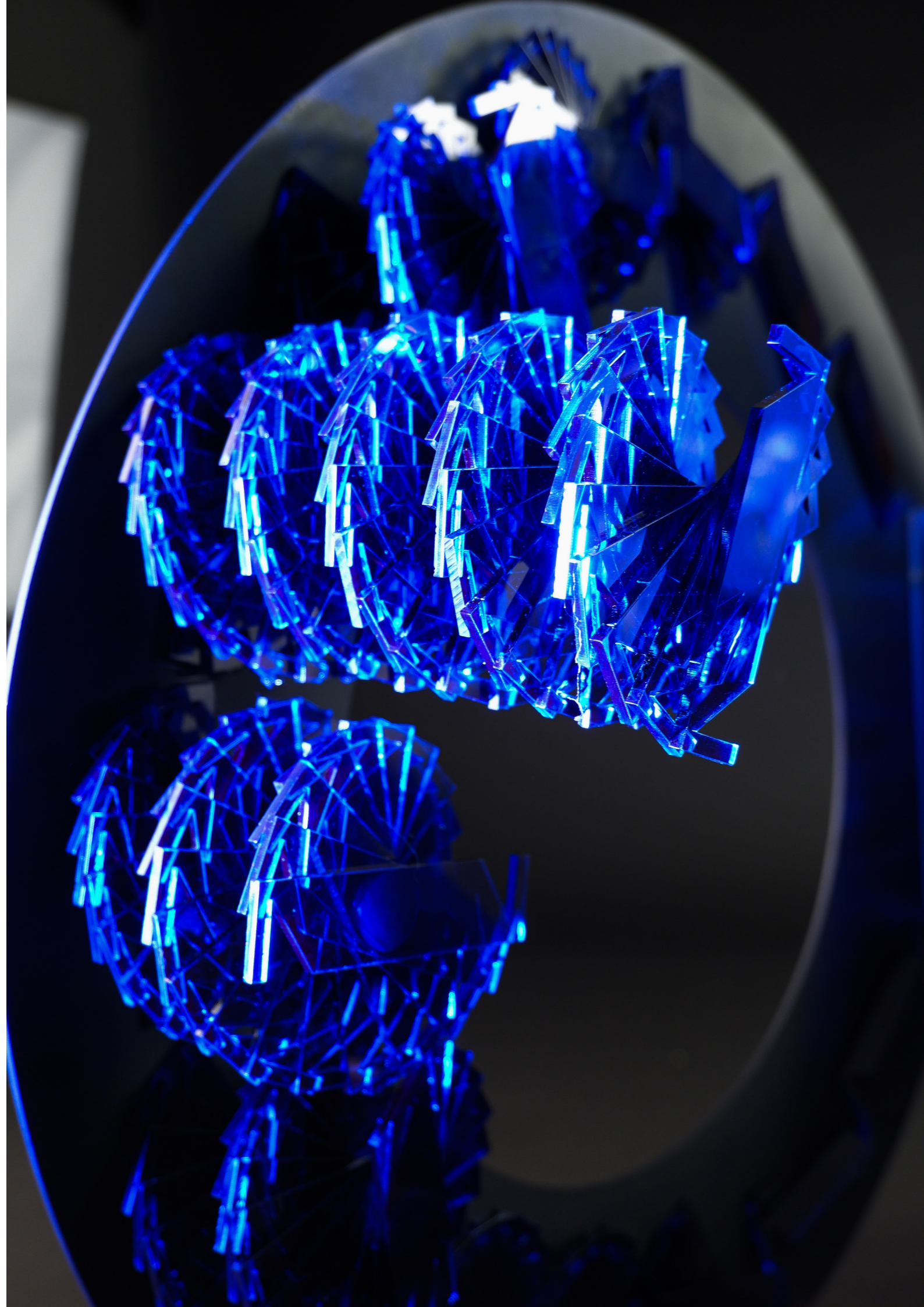

MATERIÁL

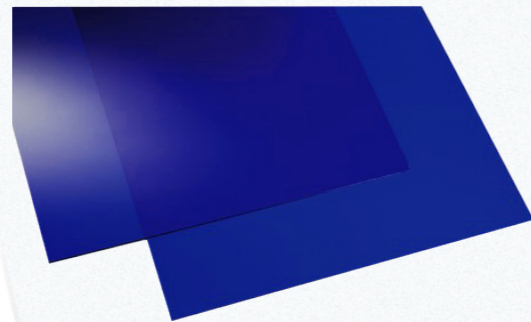
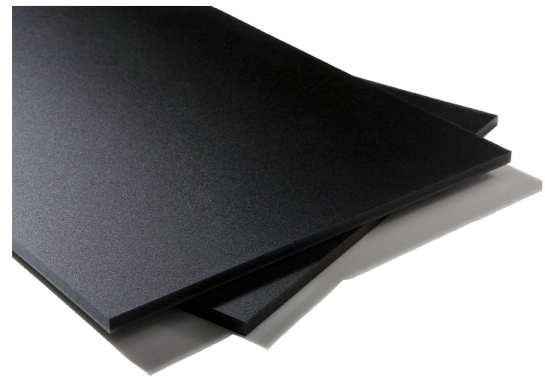

Na polovině, kde je hlavním motivem křehkost a čistota je použito čiré satinované plexisklo s čirým leským plexisklem. V části, kde převládá brutalita a pomyslné nebezpečí je zvolené černé satinované plexisklo a tmavě modré čiré plexisklo.

KONSTRUKCE

Velkou otázkou bylo spojení všech kruhů. Ze všech možností jsem nakonec zvolila variantu spojení pomocí ohnutého plexiskla, které se vytvarovalo pomocí nahřátí a formy, přes níž se ohýbalo do přesného úhlu a prošroubovalo spolu s kruhy ve dvou bodech.

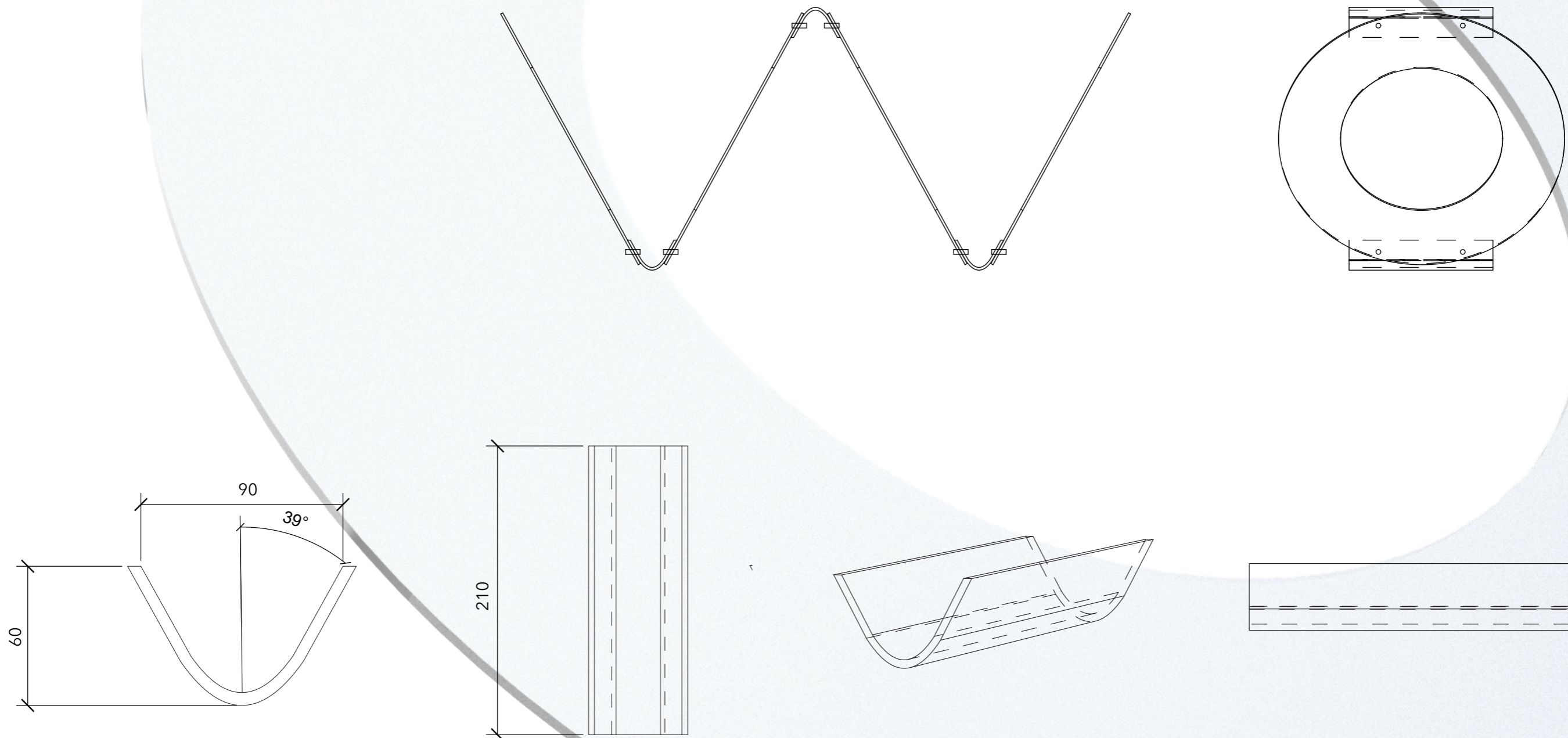

TECHNICKÝ VÝKRES

