

CENA
FRANTIŠKA
CRHÁKA

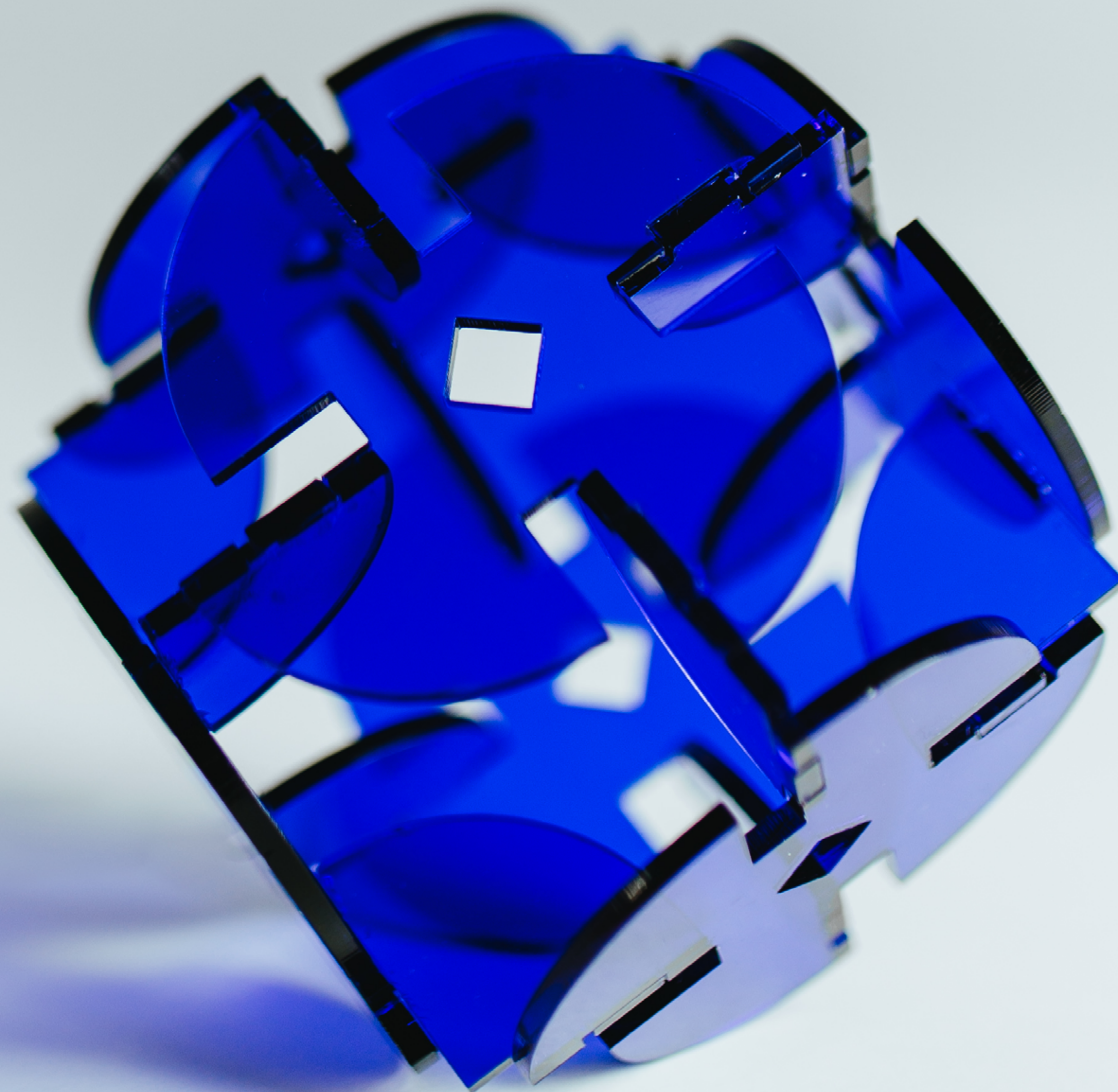

FRANTIŠEK CRHÁK

ARCHITEKT, PEDAGÓG A DESIGNÉR.
JEHO TVORBA PREDSTAVOVALA ODLIŠNÝ
PRÍSTUP K HĽADANIU NOVÝCH VÝTVAR-
NÝCH FORIEM PRE APLIKÁCIU V DESIG-
NE. NA VYSOKOŠKOLSKOM ATELIÉRY
ZAVIEDOL NOVÝ PREDMET VÝTVARNÁ
GEOMETRIA.



M Y Š L I E N K A

INŠPIROVAL SOM SA ROZKLADOM
PLOCHY A PRVKOV. V CENE SA
OPAKUJE JEDEN GEOMETRICKÝ
PRVOK A NÍM JE ŠTVRŤ KRUH.

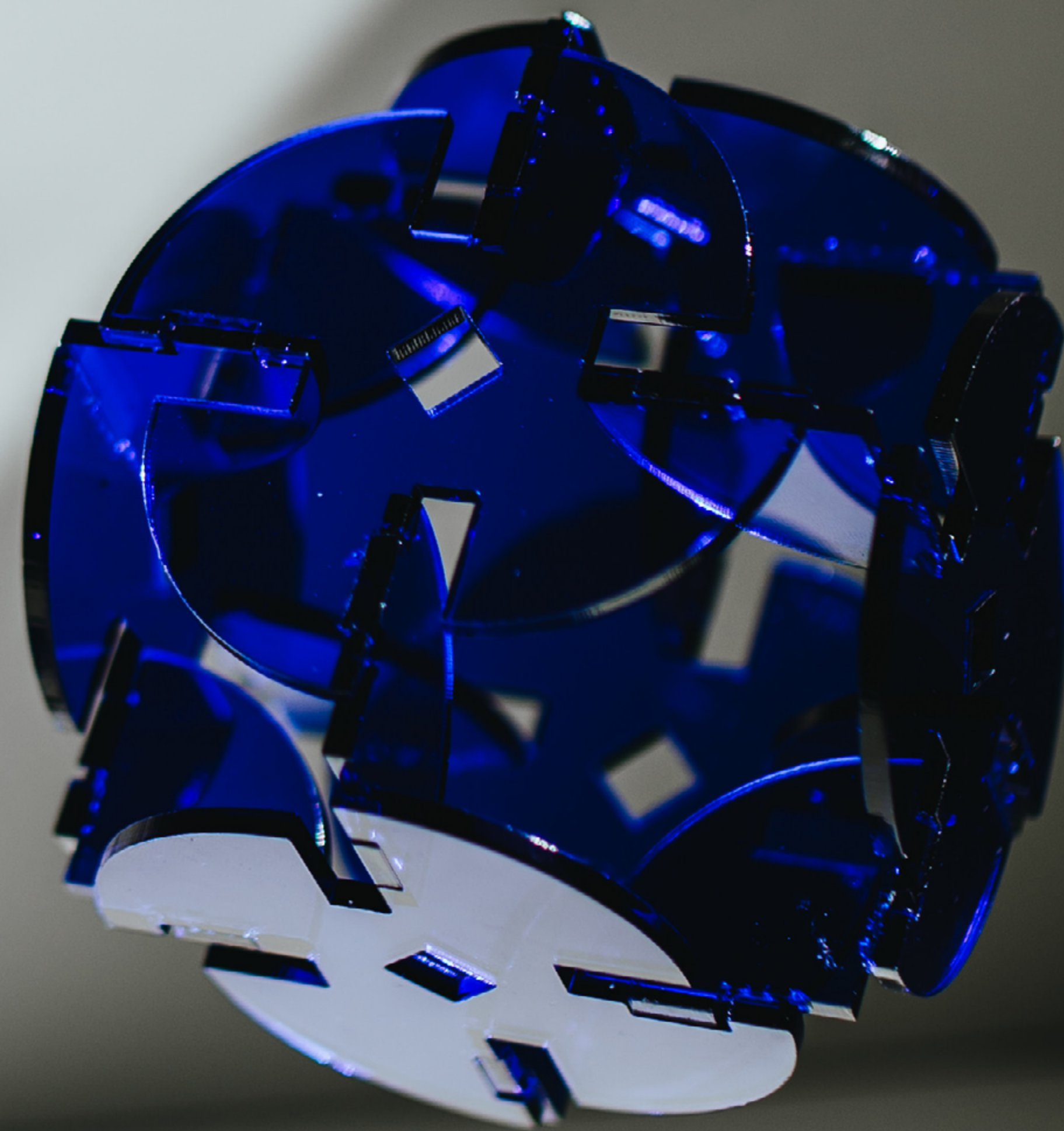
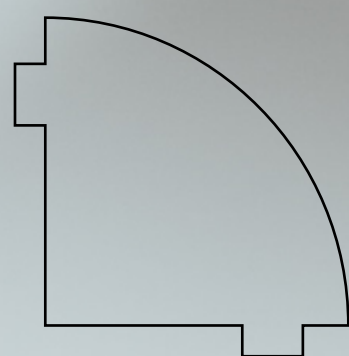

M A T E R I Á L

MATERIÁL SOM ZVOLIL MODRÉ
POLOPRIEHĽADNÉ PLEXISKLO.
MATERIÁL PREPÚŠŤA SVETLO
A ODRÁŽA VLASTNÝ TVAR ČÍM
VZNIKÁ AKOBY DRUHÁ CENA.

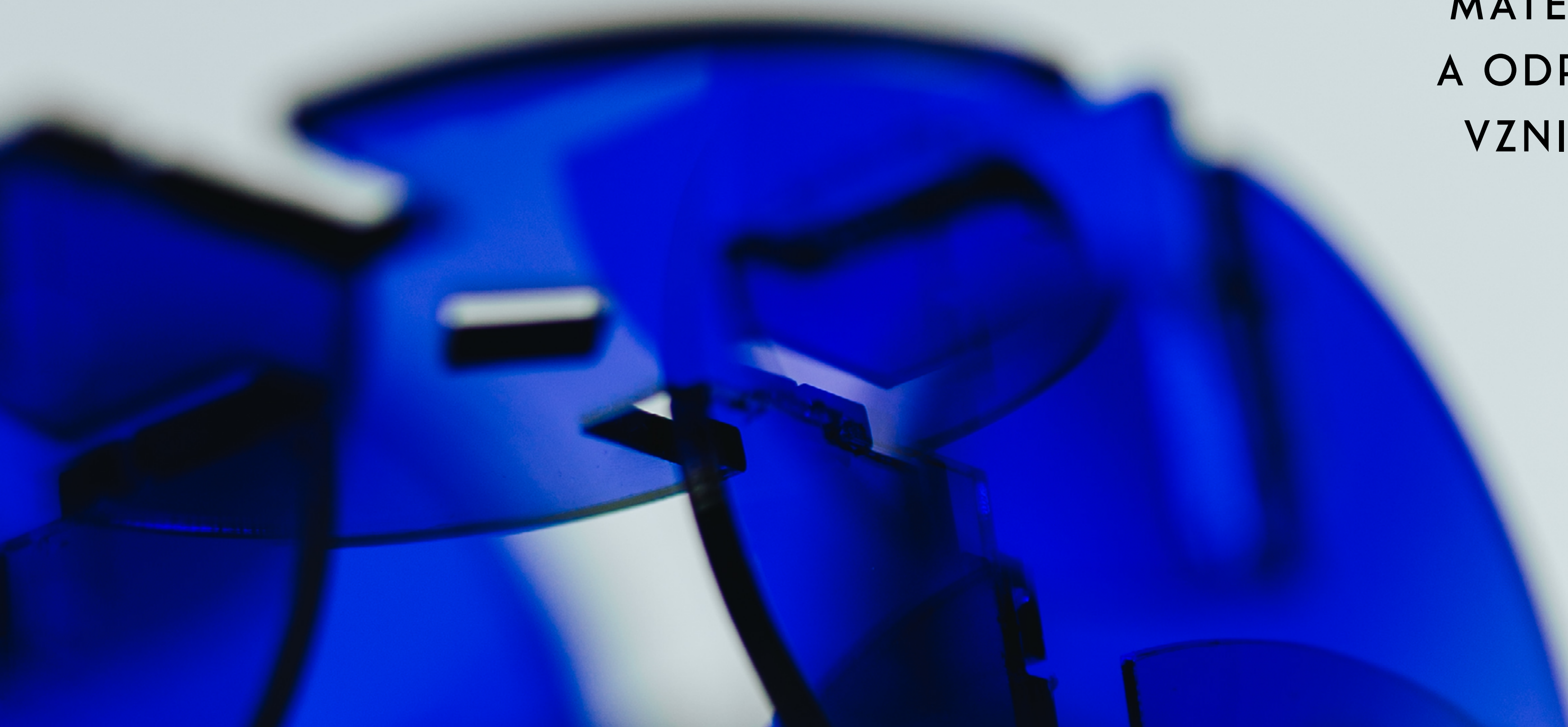

K O N Š T R U K C I A

CENA JE ZOSTAVENÁ: 6XA, 12XB.
PO SPOJENÍ JEDNOTLIVÝCH ČASTÍ
LEPIDLOM, VZNIKÁ 3D OBJEKT
V TVARE KOCKY (10X10X10CM).

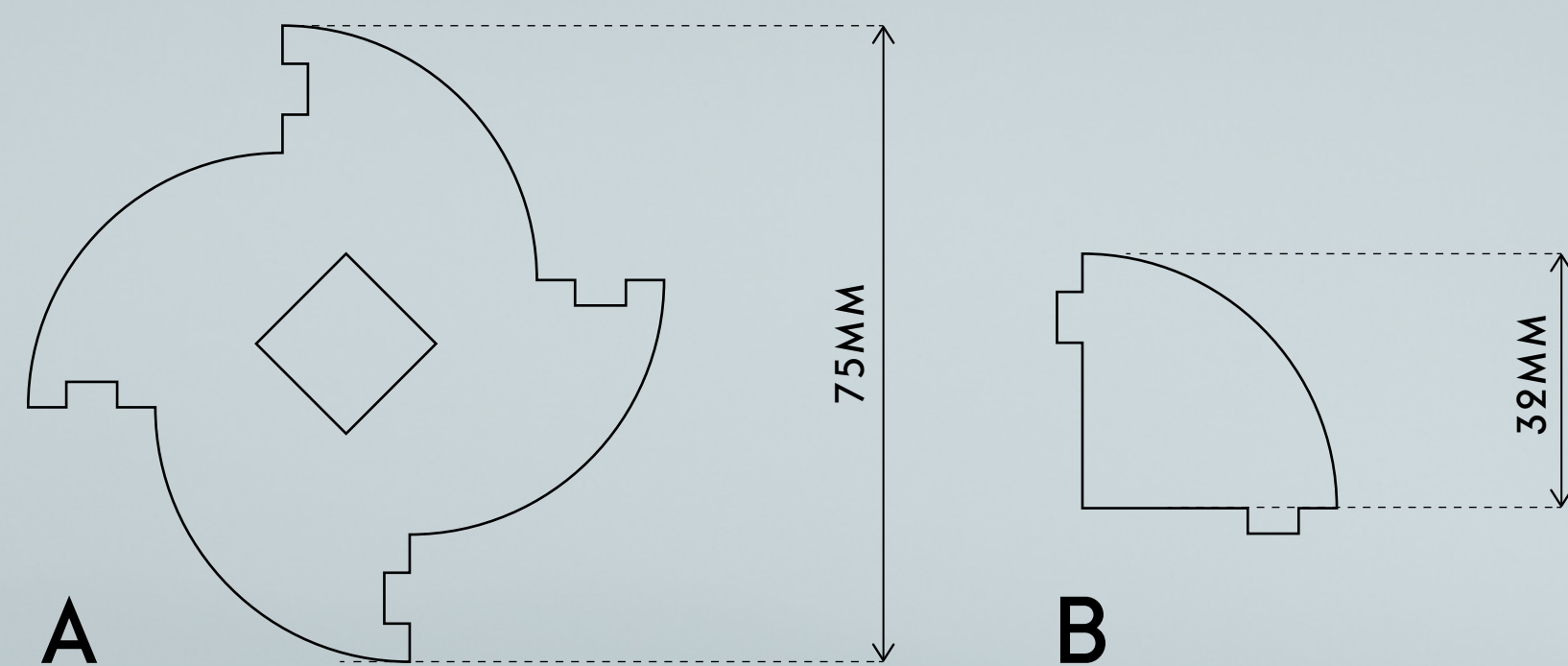

Ď A K U J E M Z A
P O Z O R N O S Ť

