



TON
OF
WAVES

TON OF WAVES

Podložky pod hrnec jsou stejně jako například židle nebo stůl nedílnou součástí každé vybavené kuchyně. Jejich běžným materiálem je dřevo, rovněž typický materiál pro firmu TON.



VÝROBA

Výsledný produkt je vyroben z částí opracovaného rámu sedadla, na kterém se objevují technicky nutné ztráty a stává se z něj odpadní materiál.

Produkt z opracovaného rámu sedadla 014 - rozměry 405 x 405 x 32 mm.



VÝROBA

Při výrobě využívám části sedadla s klíny.
Jedná se o velmi pevné části.
Podložce zajistí stabilitu a pevnost.

Jednotlivé podložky jsou tvořeny ze tří
nebo čtyř částí. Na výrobu jedné podložky
je potřeba minimálně 2 rámy sedadla.
Záleží na konkrétním poškození rámu.

Čtvercová - díly děleny pod úhlem 45° .

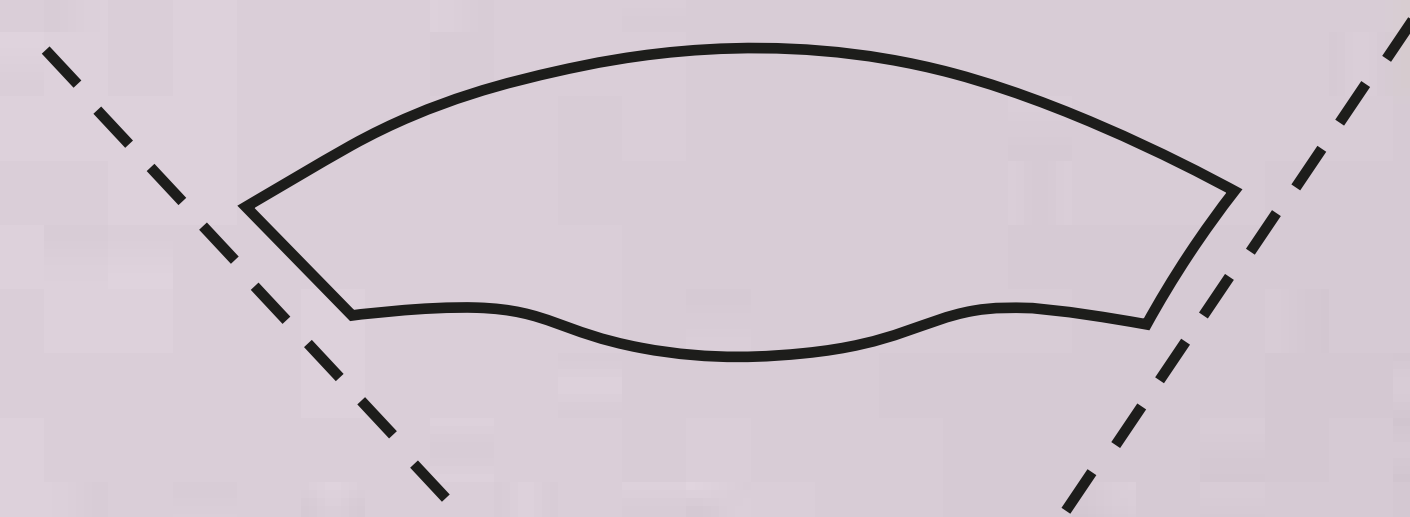

Trojúhelníková - díly děleny pod úhlem 30° .

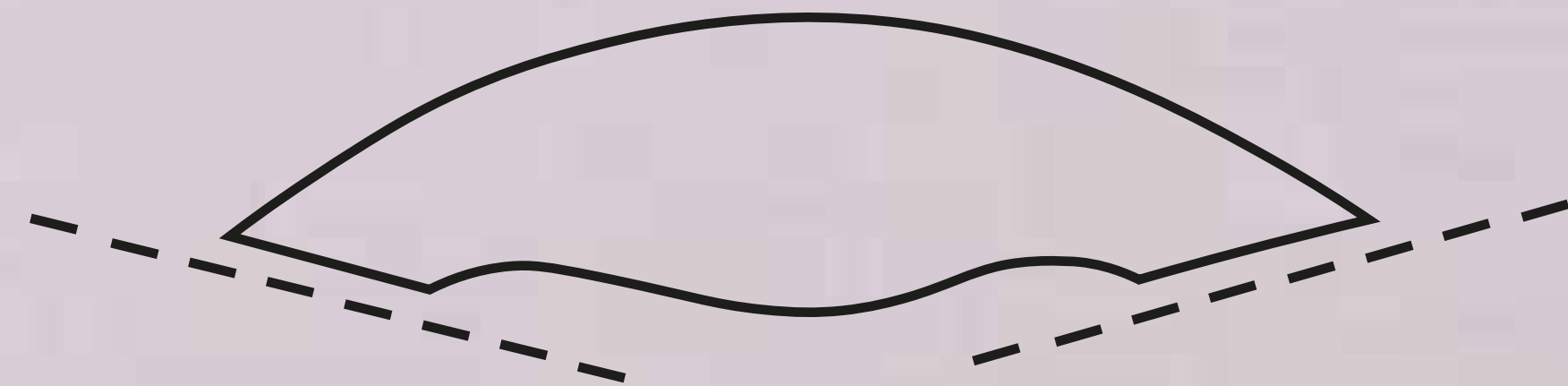

ROZMĚRY

Rozměry odvozené od velikostí hrnců.

Podložky jsou velké 210 mm.

Výška podložek je 32 mm. Má funkci vyzdvihnout hrnec vysoko nad pracovní plochu a upozornit uživatele na horký hrnec nebo pánev a zabránit popáleninám.

Pro malé hrnce je vhodnější trojúhelníková podložka.

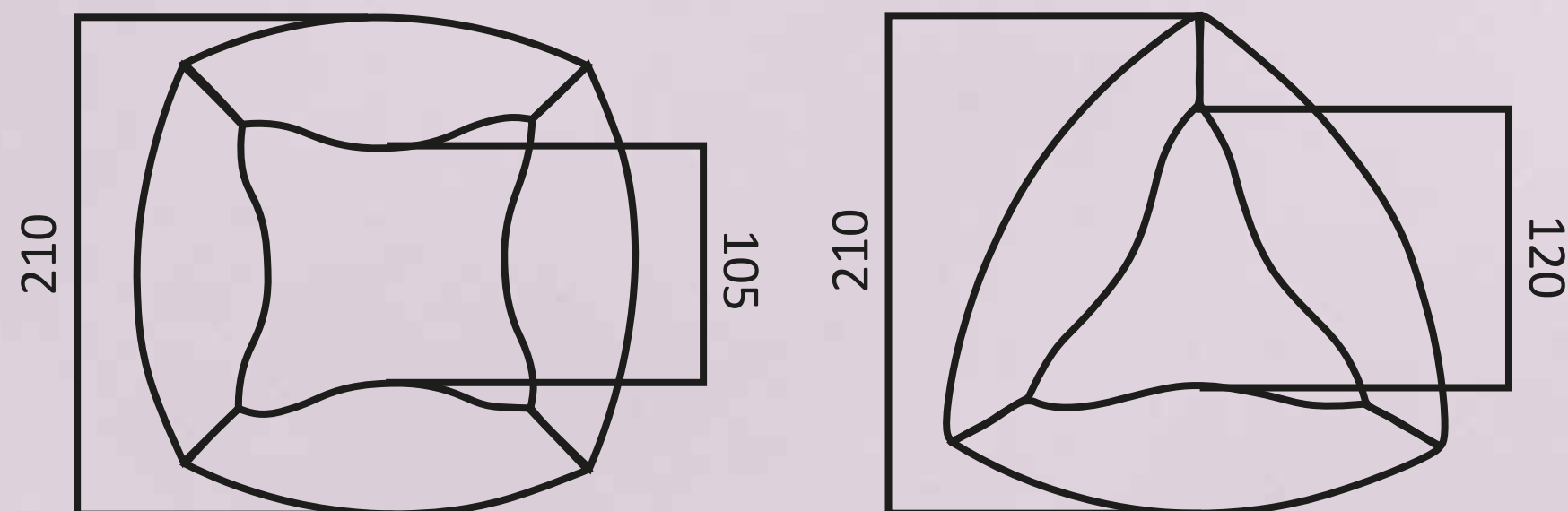

LEPENÍ

Jednotlivé části jsou spojeny lepeným spojem. Pro zajištění dostatečné pevnosti byla zvolena varianta zpevnění klínem ze spodní strany podložek.

Tento způsob spoje je jednoduchý, pevný a není nákladný na výrobu.



POVRCHOVÁ ÚPRAVA

Jelikož je to produkt určen primárně do kuchyně a na stůl, může se dostat do kontaktu s potravinami.

Nutná povrchová úprava.

Použila jsem lak s včelím voskem vhodný pro kontakt s potravinami, využívá se i na hračky.

Zvýrazňuje barvu a strukturu dřeva.
Chrání před nečistotami.



VNITŘNÍ PROSTOR

Vzniklý prostor uvnitř podložky lze využít k odkládání kulatých potravin, které se mohou po stole kutálet nebo spadnout na zem. Například vejce nebo cibule.



