

VIZUÁLNÍ STYL

firmy Jet

Veronika Plevová/ADE/2022



O SPOLEČNOSTI



Na co se firma zaměřuje?

- vývoj ergonomických nástrojů pro šperkaře
- podpora českých šperkařů

Jaká je cílová skupina?

- zlatníci, šperkaři a příznivci šperku

Způsob prodeje?

- specializovaná prodejna v centru Prahy
- popř. vedlejší prodej přes e-shop

ANOTACE

Název Jet vznikl složením začátečních písmen slov jewelry ergonomic tools. Logotyp je inspirovaný tvarem prstenu, který se řadí mezi nejpopulárnější produkty šperkařů. Tyrkysová barva symbolizuje důvěryhodnost a stabilitu firmy. Skriptový font v logu znázorňuje kreativní zaměření značky. V některých situacích lze využít i slogan „Fit for your hand“, jenž poukazuje na inovativní řešení nástrojů Jet.



Fit for your hand

VARIANTY

BAREVNÉ



A) základní



B) negativní



C) s přechodem

ČERNOBÍLÉ



A) negativ



B) pozitiv

BAREVNOST



CMYK 80, 10, 35, 20
RGB 5, 139, 140
HEX 008C8D



CMYK 54, 9, 32, 0
RGB 127, 187, 182
HEX 7FBBB6

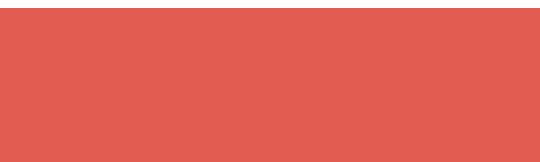

CMYK 5, 75, 63, 0
RGB 227, 92, 82
HEX E35C52

Barvy jsou součástí jednotného vizuálního stylu a představují důležitý faktor pro pozitivní vnímání značky.

Základní barvy vytváří kontrast, což napomáhá k zapamatování a budování identity.

OBAL

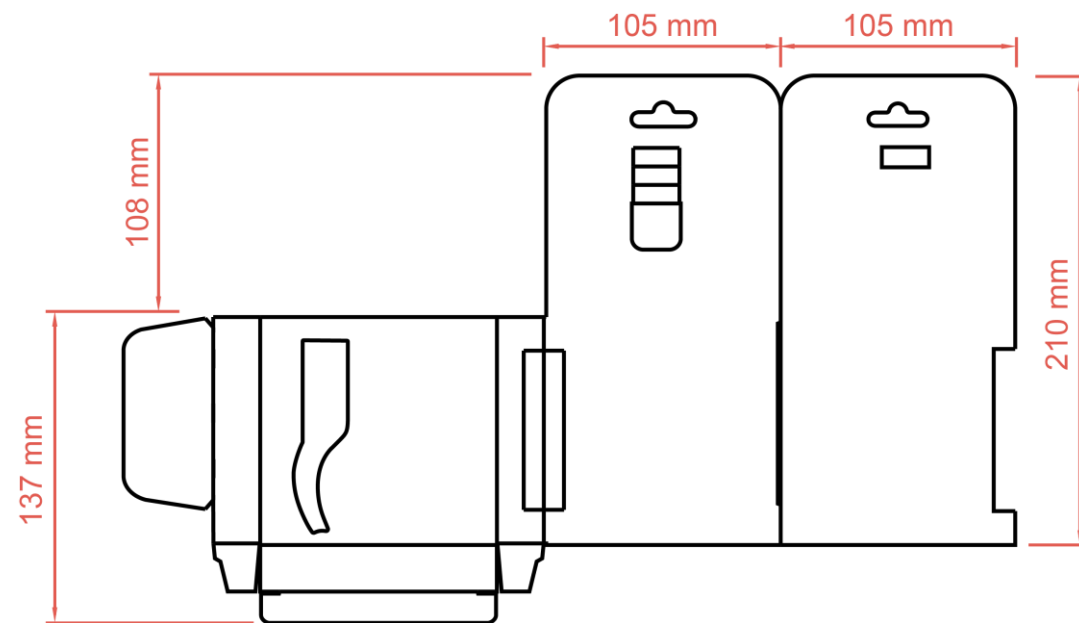

Prodejní obal, který zastupuje funkci ochrannou, ale i estetickou. Slouží jako marketingový nástroj a díky své výrazné barevnosti je téměř nepřehlédnutelný. Je zhotoven z lepenky 450 g/m² bez lepení.

6/7 VIZUÁLNÍ STYL 2022

REKLAMNÍ PŘEDMĚTY



7/7 VIZUÁLNÍ STYL 2022