

# **EZOP – firemní produkt**

**Annika Krmaschková // 1. ročník bakalářského studia // ADE / 2022/2023 // UTB**



# PÁSKY NA HODINKY

Recyklace odpadového materiálu  
z automobilového průmyslu.



# CÍL

univerzální

jednoduchý vizuální styl,  
zároveň designový kousek

každodenní nošení – outdoor /  
indoor

využití obou barev kůže



# ANOTACE

Z černé a hnědé kůže, určeno pro každodenní nošení. Opatřeny černou matnou přezkou.

Jedná se o dvě vrstvy kůže na koncích sešité k sobě. Otvory v první vrstvě pracují se spodní barvou. Vyrobeno technologií dělení laserem.

Povrchová úprava bočních stran - transparentní barva.

Produkt slouží jako reklamní předmět.



# VERZE 1 - ČERNÁ

Vzor č. 1



1,7 mm

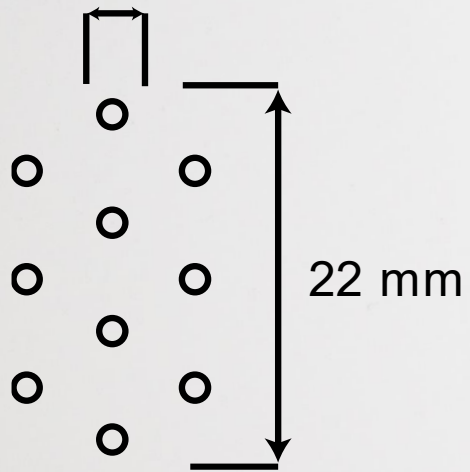

22 mm

## VERZE 2 - HNĚDÁ

Vzor č. 2

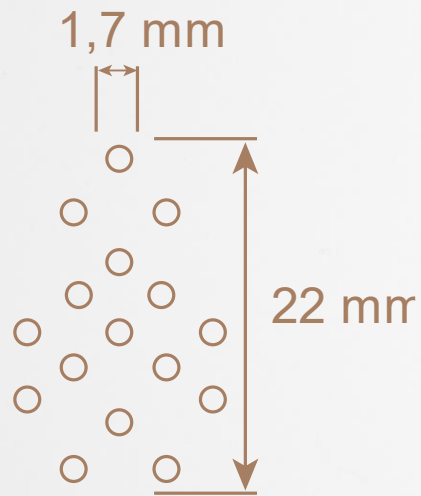

# ROZMĚRY

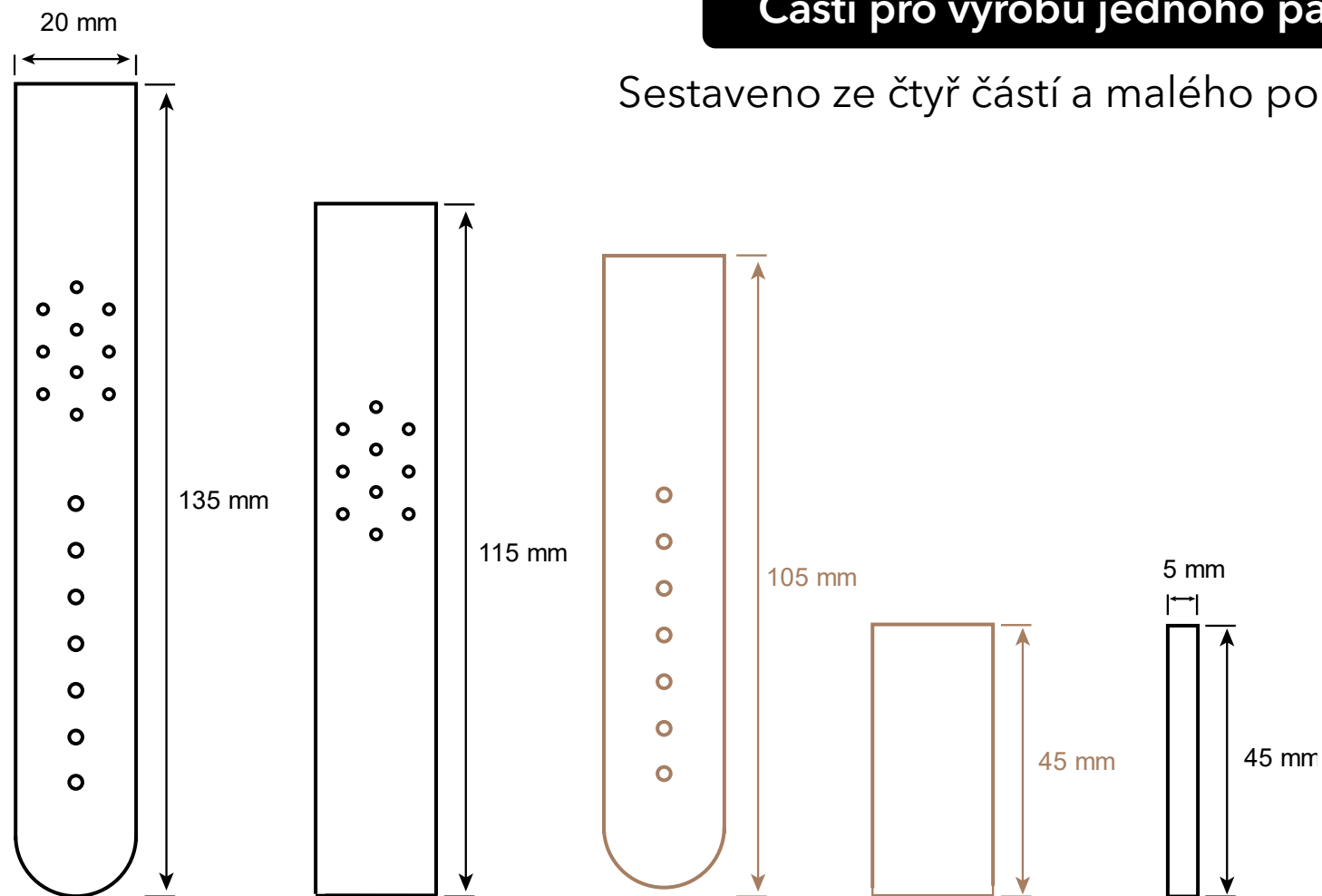

## Části pro výrobu jednoho pásu

Sestaveno ze čtyř částí a malého poutka.

# OBAL

Z recyklovaného papíru, bez lepení.

Jednoduchý design vyzdvihuje pozitiva produktu.

Opatřeno logem Ezop a krátkým popisem.





# CELKOVÝ SET



# SÍŤ OBALU

Z jednoho kusu.

Minimální odpad (3ks na A4).

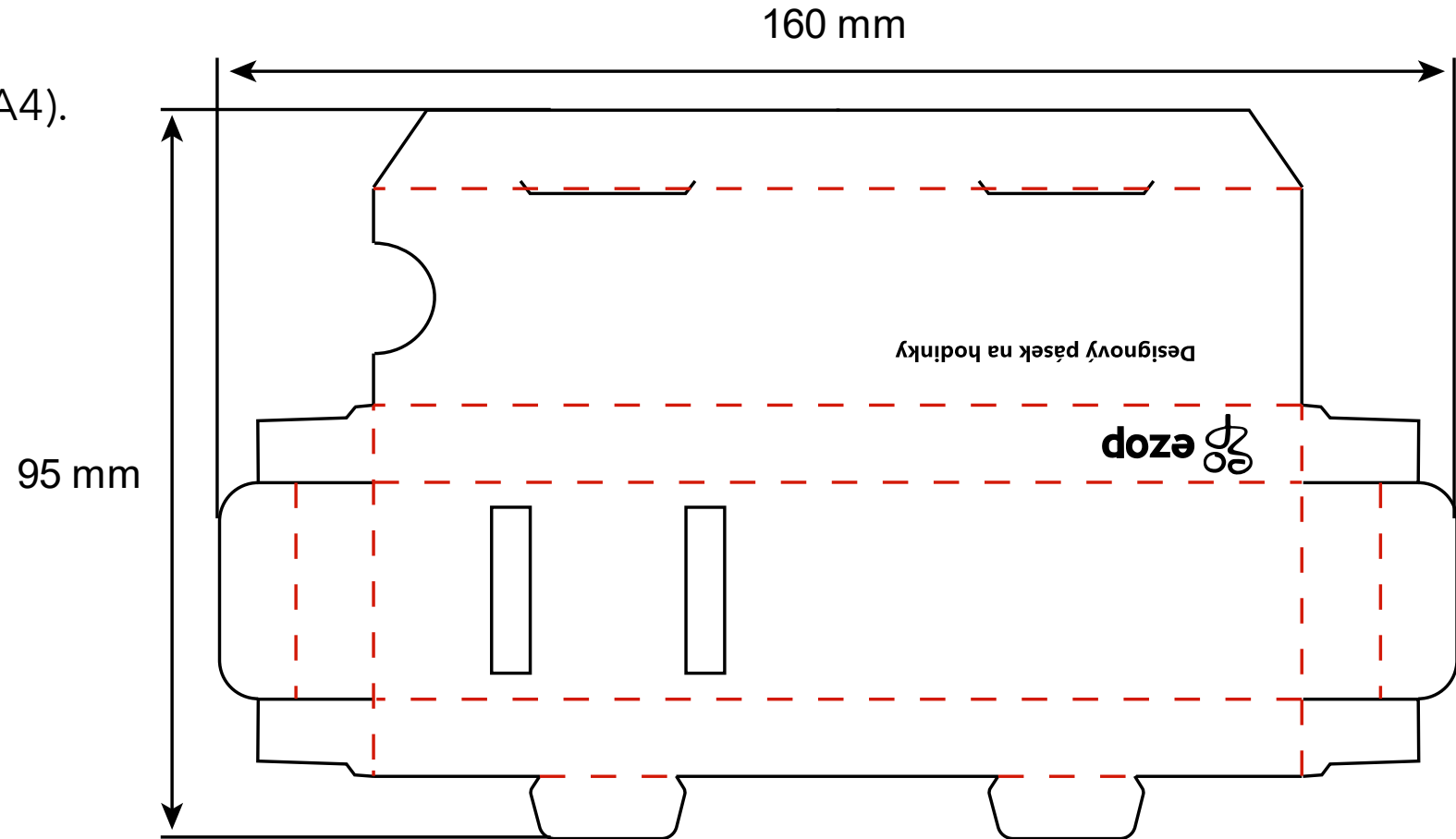

# KLÍČENKY

Vychází z menší části pásku - design využívá i ty nejmenší části odpadové kůže

Opatřeno karabinkou a kroužkem.

