



BcA. Markéta Opravilová
1. ročník Mgr.
UTB / FMK / Produktový design

Cestovní jmenovka



Cíl

Mým cílem bylo minimalizovat spotřební náklady a maximalizovat jednoduchost výroby.

Rozměry

Ke každé jmenovce je možné přidělit popruh dle požadované délky a způsobu využití. Na výběr je celkem ze dvou délek. Pokud uživatel chce jmenovku nosit na krku, doporučuje se nejdelší délka popruhu 45 mm. Na zavazadla, kabelky, batohy je pak určen popruh o délce 27 mm.

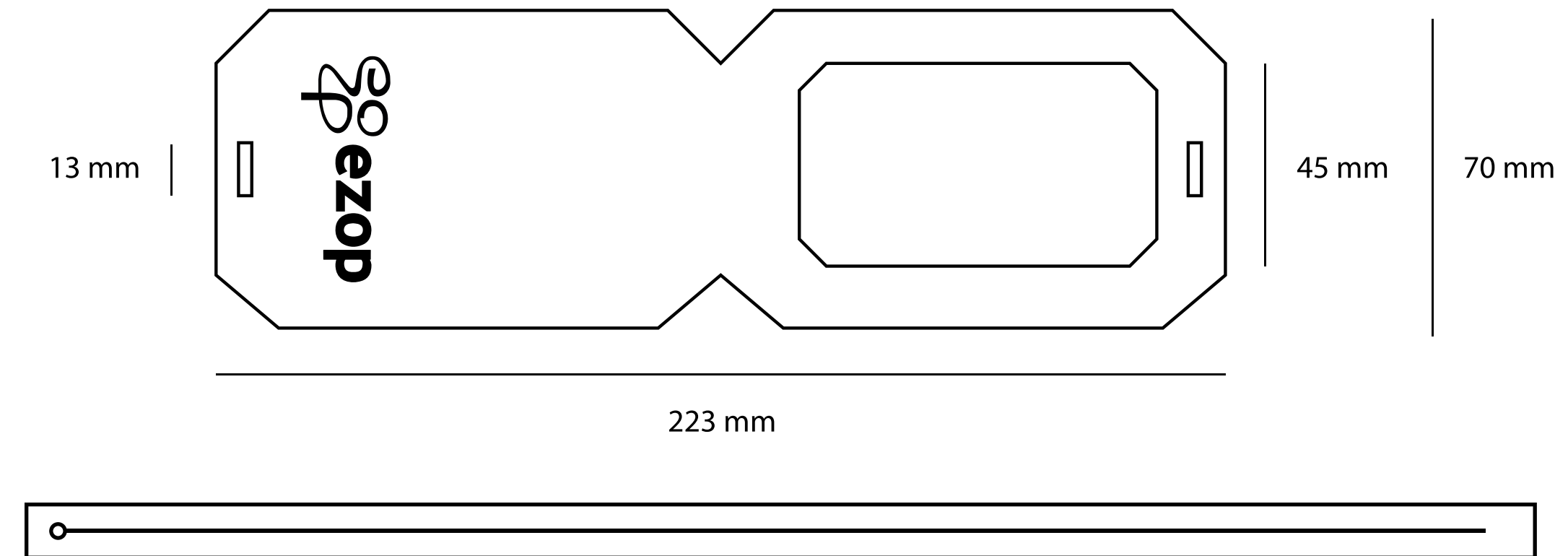

Varianty

Byly navrženy celkem tři varianty o stejných rozměrech.

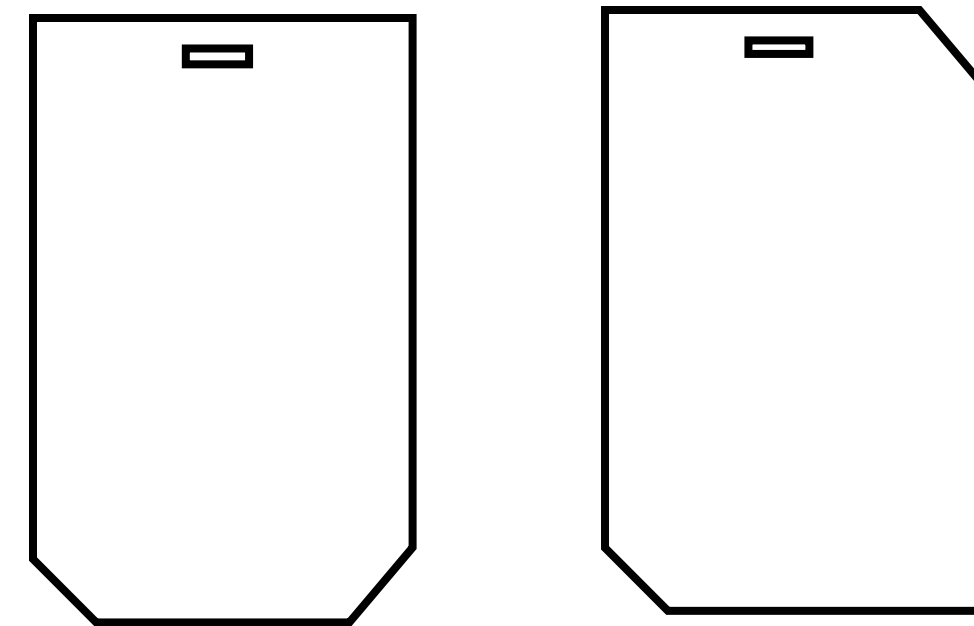



Výroba

Jmenovky jsou vyrobeny z kůže a recyklované fólie. K řezu fólie a kůže použit laser. Vrstvy jsou spojeny šitím bez použití lepidla. Popruhy jsou ke jmenovce uvázány liščí smyčkou.