



Wooden pens

Annika Krmaschková

1. ročník bakalářského studia

ADE / 2022/2023 / UTB

ANOTACE

Vytvořit psací nástroj jako reklamní předmět UTB a FMK.

FMK = mnoho uměleckých oborů = kaligrafie =
umělecký obor.

Logo je chytře zakomponované na koncích per
v podobě razítka = vyznačuje tvůrčí stránku.



MATERIÁL

Zhotoveno z **bukové kulatiny** na ručním soustruhu. Dřevo je zbytkový materiál firmy TON. Díky ručnímu soustruhu lze navrhnout a zhotovit různá tvarová řešení a dosáhnout jedinečnosti produktu.

Na razítko je použita **černá guma** zpracovaná za pomoci laseru.

Různé druhy hrotů. Lze vyměňovat.



OBAL

Vytvořen na míru z krémového papíru. Určeno na jednu psací potřebu. Obohacen výřezy, které slouží k zviditelnění produktu a loga FMK, které se nachází z boku.

Dvě hlavní části a vevnitř se nachází fixační vložka.

Na přední straně aplikováno razítko.



SÍŤ OBALU

formát A3

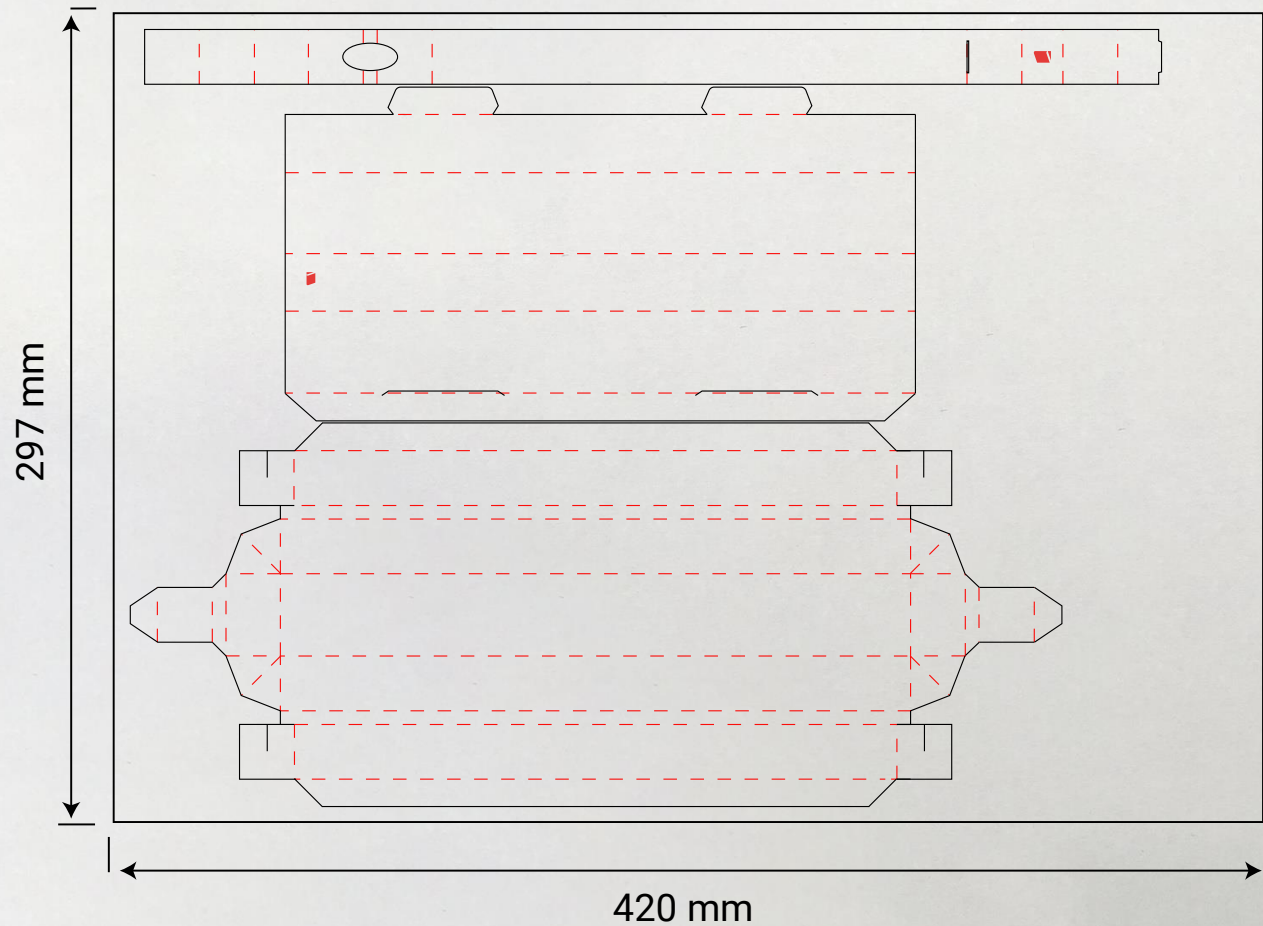

ROZMĚRY PERA

