

# ROBIN

**němý sluha - semestrální práce**

**Konstrukce je tvořena dřevěnými opěradly ze židlí, které byly vyhozeny jako poškozený materiál. Celá dřevěná struktura je zabalená do odpadového molitanu a utažena upínacím pásem.**

Tento design nejenže využívá recyklované materiály, ale také podporuje udržitelný přístup k životnímu prostředí.

**Němý sluha je navržen tak, aby poskytoval funkční podporu pro běžné úkoly v domácnosti. Jeho unikátní konstrukce umožňuje snadnou manipulaci a pohodlné použití pro uživatele. Díky kombinaci estetického designu a praktického využití se tento projekt stává užitečným doplňkem do interiéru.**

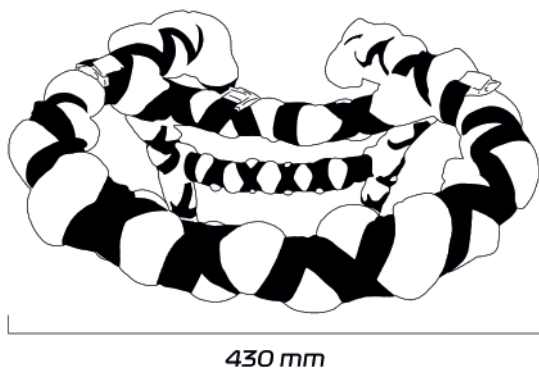
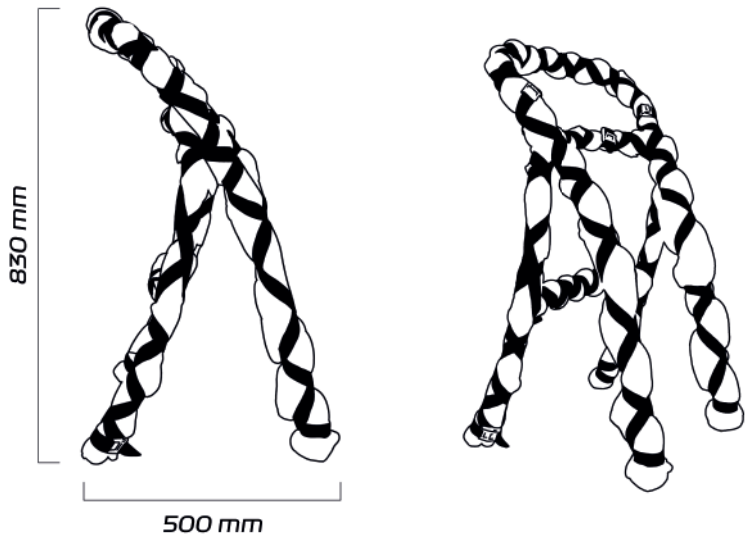

# KABELKA

projekt hOBI - semestrální práce

**Koncept vytvoření kabelky, která využívá pouze produkty z obchodu OBI.** Vnější vrstva je tvořena krycí plachtou a plastovým pytlím, poskytující odolnost a ochranu obsahu. Vnitřní vrstva je tvořena netkanou textilií. Popruh přes rameno je tvořen pomocí upínacího pásu. Zapínání kabelky je zrealizováno pomocí suchého zipu.

**Celkový koncept zdůrazňuje možnosti vytvoření stylové a funkční kabelky pouze s využitím dostupných materiálů z obchodu se stavebninami, a tím podporuje udržitelný přístup k designu a módním doplňkům.**

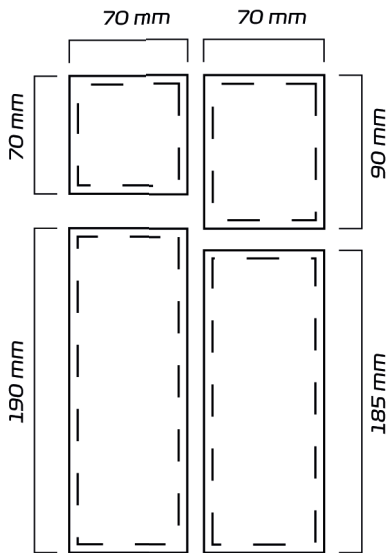
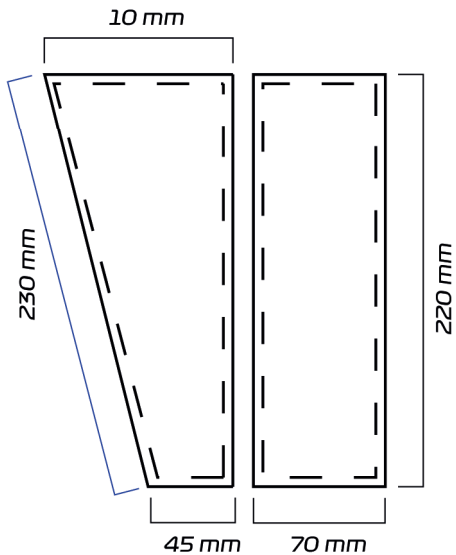
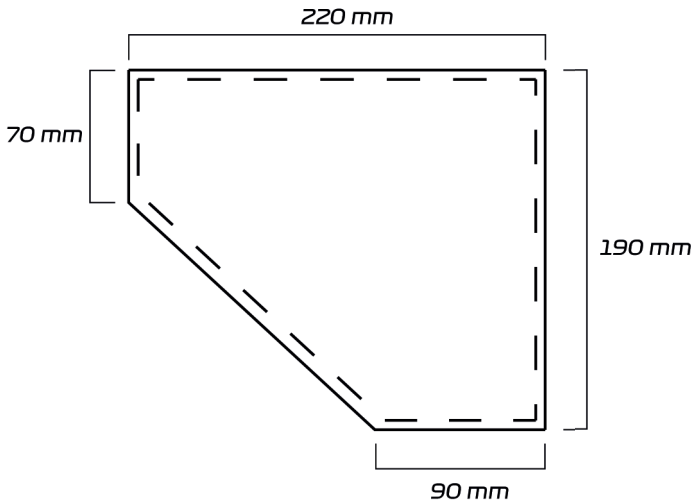

# PERAČNÍK

**Propagační předmět z kůže - semestrální práce**

**Propagační předmět využívající odpadovou kůži z automobilového průmyslu.** Peračnick je vytvořen ze tří vrstev recyklované usně, spojených pomocí nití po celém obvodu. Každá kapsa je zkosená pod jiným úhlem, což umožňuje snadný a efektivní přístup k psacím potřebám a zároveň přináší estetický prvek.

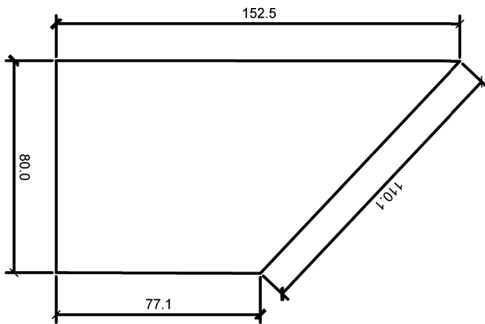
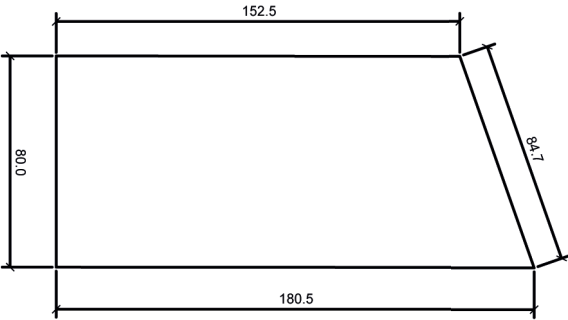
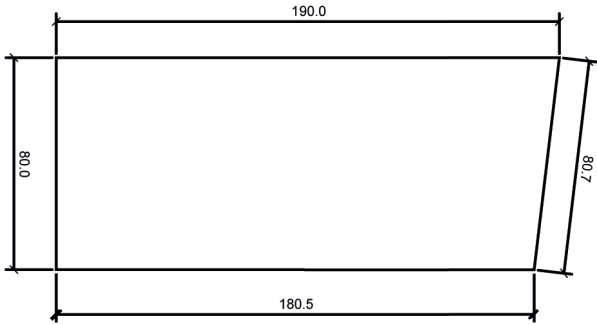

# BLANDER

Animace, které jsem vytvořila v rámci svého volného času, kdy jsem se učila pracovat v programu.





# MAGAZÍN

Magazín ARCHITECTURE vytvořený v rámci předmětu typografie. **Zaměřuje se na památníky v České Republice. Má jednoduchý layout, který je spíše zaměřen na fotografie s krátkými texty.**

Tento magazín přináší čtenářům poutavý pohled na architektonická díla, která formují kulturní krajinu České republiky. Skrze kombinaci vizuálního obsahu a stručných textů poskytuje inspiraci a vhled do historie a významu těchto památníků.



# KATALOG

**Katalogy pro ateliéry produktového  
a digitálního designu.**

Design katalogu je navržen tak, aby  
jednoduše a efektivně prezentoval  
produkty a digitální projekty ateliéru.

**Každá stránka kombinuje vizuální prvky  
s informativním textem,** což umožňuje  
uživatelům snadněji prozkoumat nabízené  
produkty a služby. Šipky jsou strategicky  
umístěny, aby návštěvníky navigovaly přes  
katalog



# TREE STAND

## Předmět do auta - semestrální práce

Stojánek na vonný stromeček nebo osvěžovač vzduchu do auta, který má formu hvězdy s průřezem pro stabilní umístění stromečku. **Stojánek je vyroben z odolného plastu**, který zajišťuje pevnost a lehkost konstrukce. Klíčovým prvkem je **protiskluzová vrstva, která zabezpečuje stabilní pozici stromečku během jízdy.**

Tato designová úprava nejen zvyšuje bezpečnost, ale také přidává estetický prvek do interiéru vozu. Představuje praktický a atraktivní doplněk do auta s inspirací z vánočního období.

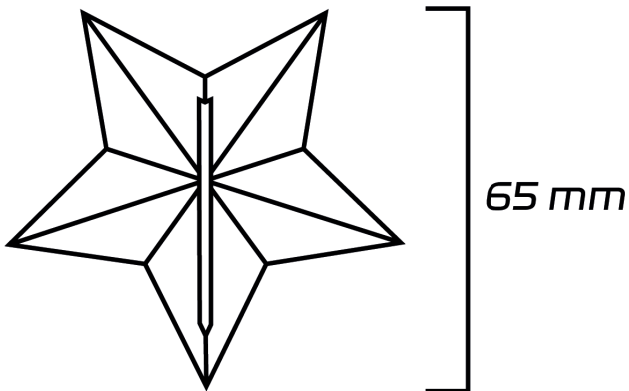

2 mm  
□

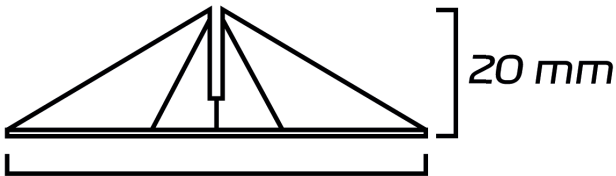

65 mm

# O23 BOWL

## Mísa na ovoce - semestrální práce

Mísa je vytvořena pomocí **recyklace poškozených nožních spojů od židle 811** od firmy Ton, které se často nacházejí jako odpad v průmyslových prostředích.

Nožní spoj je rozříznut na polovinu, čímž je odstraněna poškozená část. **Odříznutá část je opakována čtyřikrát a spojena do kruhu.**

Na každém jednotlivém kusu je umístěn zářez, který slouží jako držák pro pletivo.

345 mm

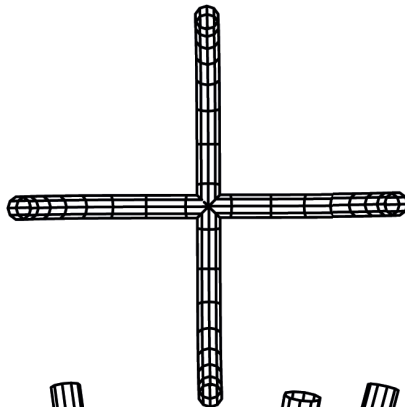

325 mm

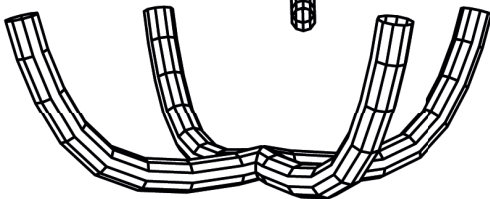

120 mm

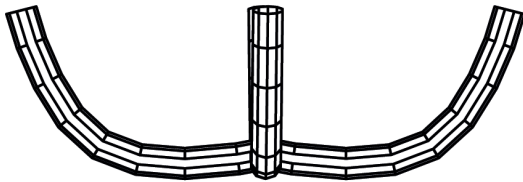

325 mm





# LOCARNO

**Návrh plakátu pro filmový festival v Locarnu.** Hlavním prvkem plakátu je jaguár, do kterého jsem zakomponovala číslo 76, které symbolizuje ročník festivalu.



# LAND- -ART

Vytvořeno v rámci plenéru ve spolupráci s Kateřinou Ilavskou, Maximiliánem Holeszem a Davidem Štolbou.

**Totem přírody a plodnosti, vytvořen pomocí dřevěných špalíků postavených na kmeni** na okraji lesa u Červené Vody, dozdobený polními kytkami.



# SILWER

## **Stříbrné šperky/prsteny**

Vytvořené různými technikami, a to dutím, tepáním, ztraceným voskem a vsazováním kamene. Každý kus je ručně zpracován.



# HVĚZDA

**Projekt byl vytvořen během týdenního pobytu v rámci programu Erasmus v Banské Bystrici na kurzu odlévání litiny.**

Hvězda je vyrobena pomocí techniky, kdy nejprve vznikne model z polystyrenu, který se poté vloží do pískové formy a následně se odlévá z litiny.

Hvězda je těžištěm určená na stůl.





# PARTE

**Parte pro typografa Emila Rudera,  
inspirované jeho vlastní tvorbou.**

Toto parte je navrženo s ohledem na  
estetiku a principy, které Ruderova práce  
charakterizují.

