

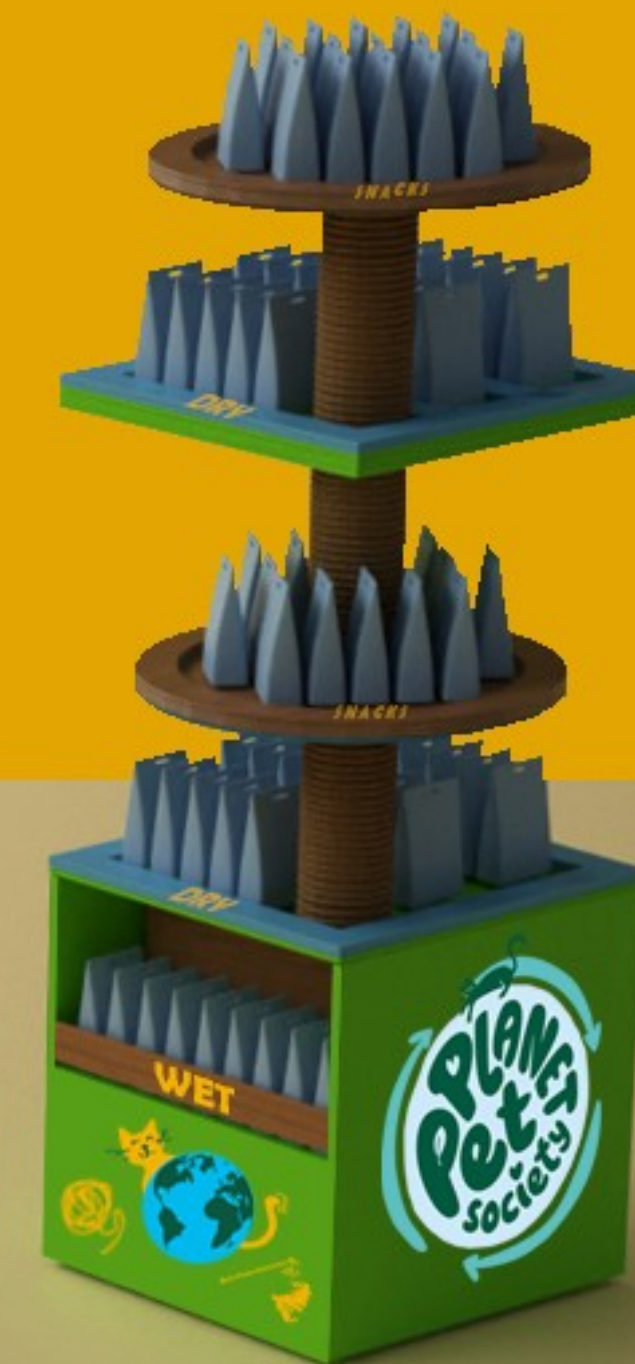

POPAI STUDENT AWARD

VAFO PRAHA, s.r.o.
udržitelná in-store aktivace



ANOTACE

Návrh sekundárního produktového vystavení značky Planet Pet Society. Jedná se o udržitelnou in-store aktivaci. Motiv displejů vychází vždy z atributů, které jsou pro dané zvíře typické.

Návrh vystavuje celou produktovou řadu (dry + wet + snacks) pro psy a také pro kočky v rámci dvou separátních displejů.



TECHNICKÉ SPECIFIKACE

Jednotka: mm

Žluté plochy jsou
nosné prvky konstrukce.

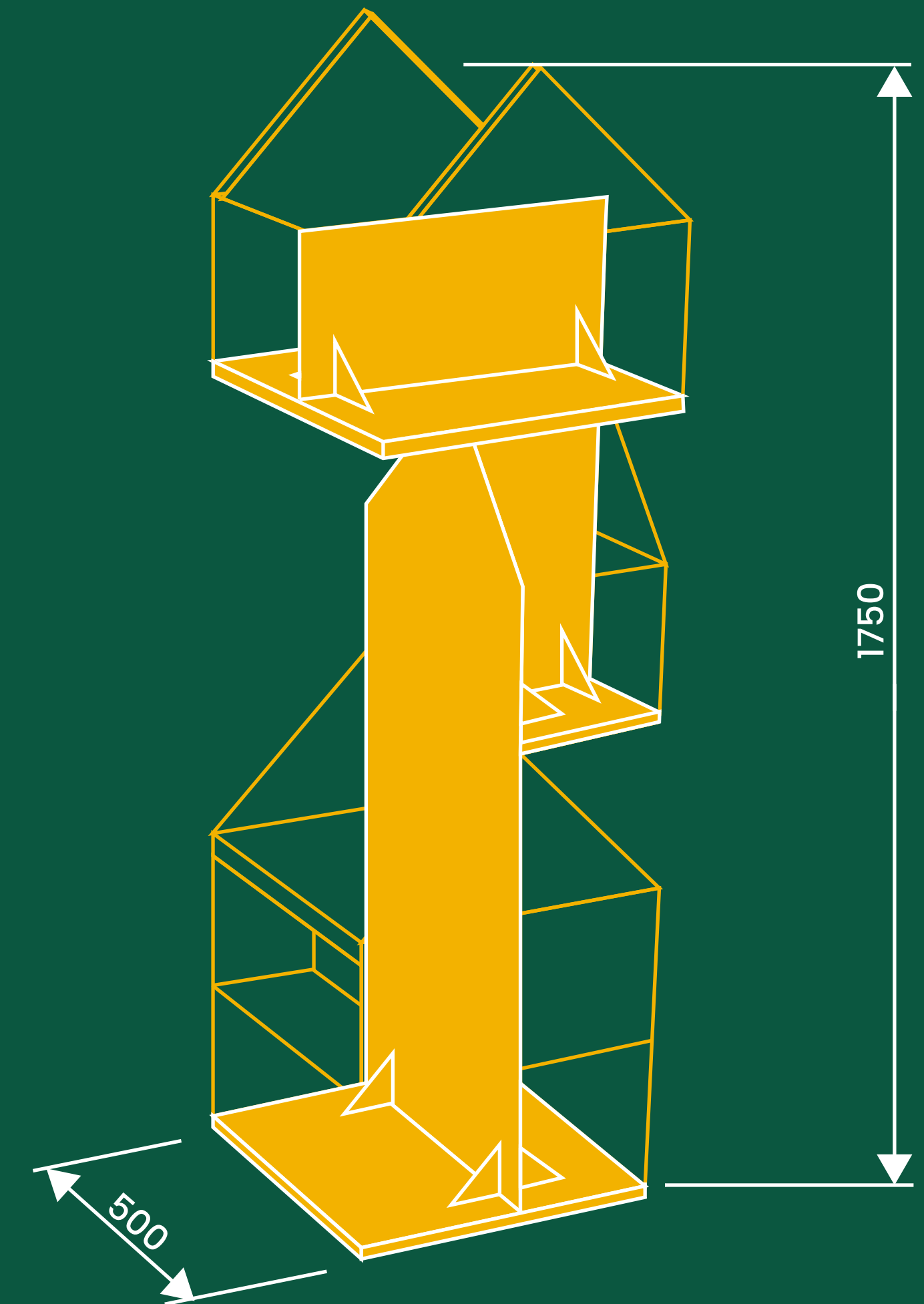
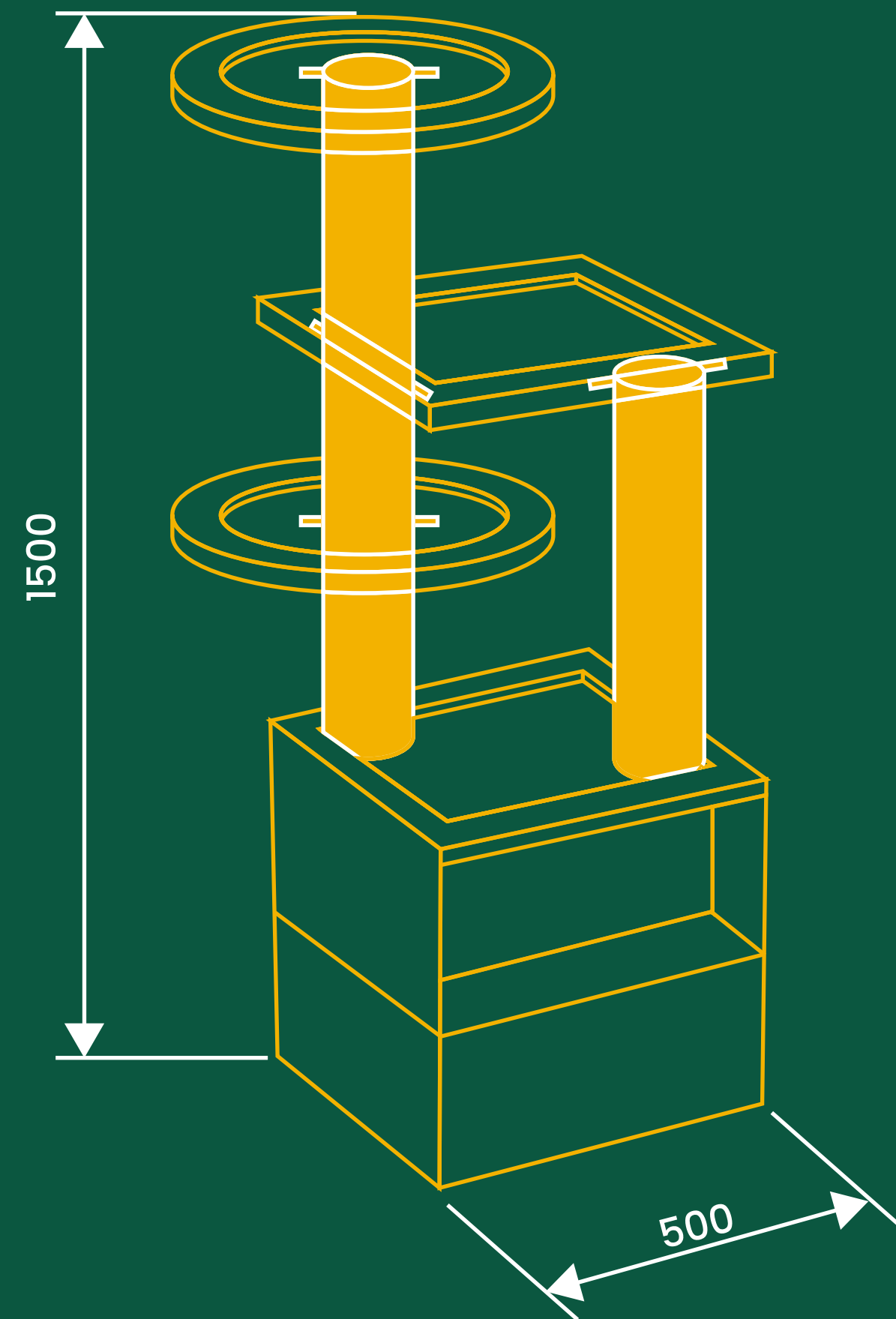

MOTIV DISPLEJE S KRMIVEM PRO KOČKY

Motiv displeje pro kočky vychází ze stylizovaného škrábadla pro kočky.



MOTIV DISPLEJE S KRMIVEM PRO PSY

Motiv displeje s krmivem pro psy je tvořeno vrstvenými boudami na sobě.

