

LESS IS MORE

ANNIKA KRMAŠKOVÁ | ADE | 3. ROČNÍK BCA. | 2024



ZADÁNÍ

01 navrhnout a vytvořit produkt nesoucí myšlenku „less is more“

02 less is more znamená, že jednoduchost a jasnost vedou k dobrému designu

03 neznámá to zmenšení na minimum, ale přiznání základního a hlavního



VÁNOČNÍ OZDOBY

Malé množství použitého materiálu tvoří minimalistický design, odmítající konzum vznikající o Vánocích.

Základní geometrický kruh prezentuje nejbližší kruh rodiny, která se sejde o Vánocích u jednoho stolu.

Členěním kruhu vznikly moderní ozdobné prvky.



MATERIÁL

průhledná gumička, $\varnothing 0,6$ mm

skleněná kroucená tyčka,
 $\varnothing 2,3$ mm, délka 30 mm

dřevěný kroužek $\varnothing 10$ mm, vnější $\varnothing 60$ mm

bílé plexisklo, 3 mm

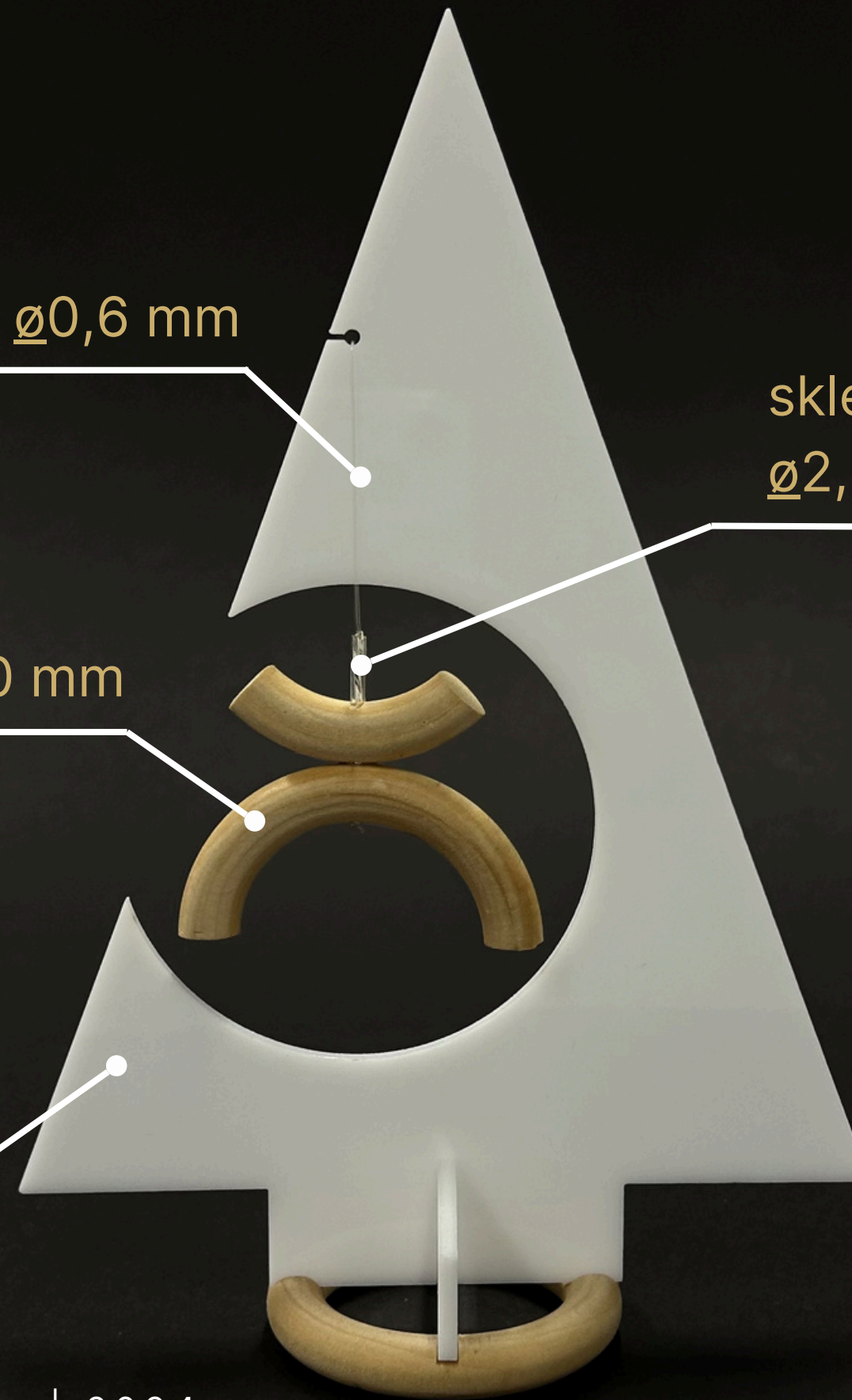

SPOJ

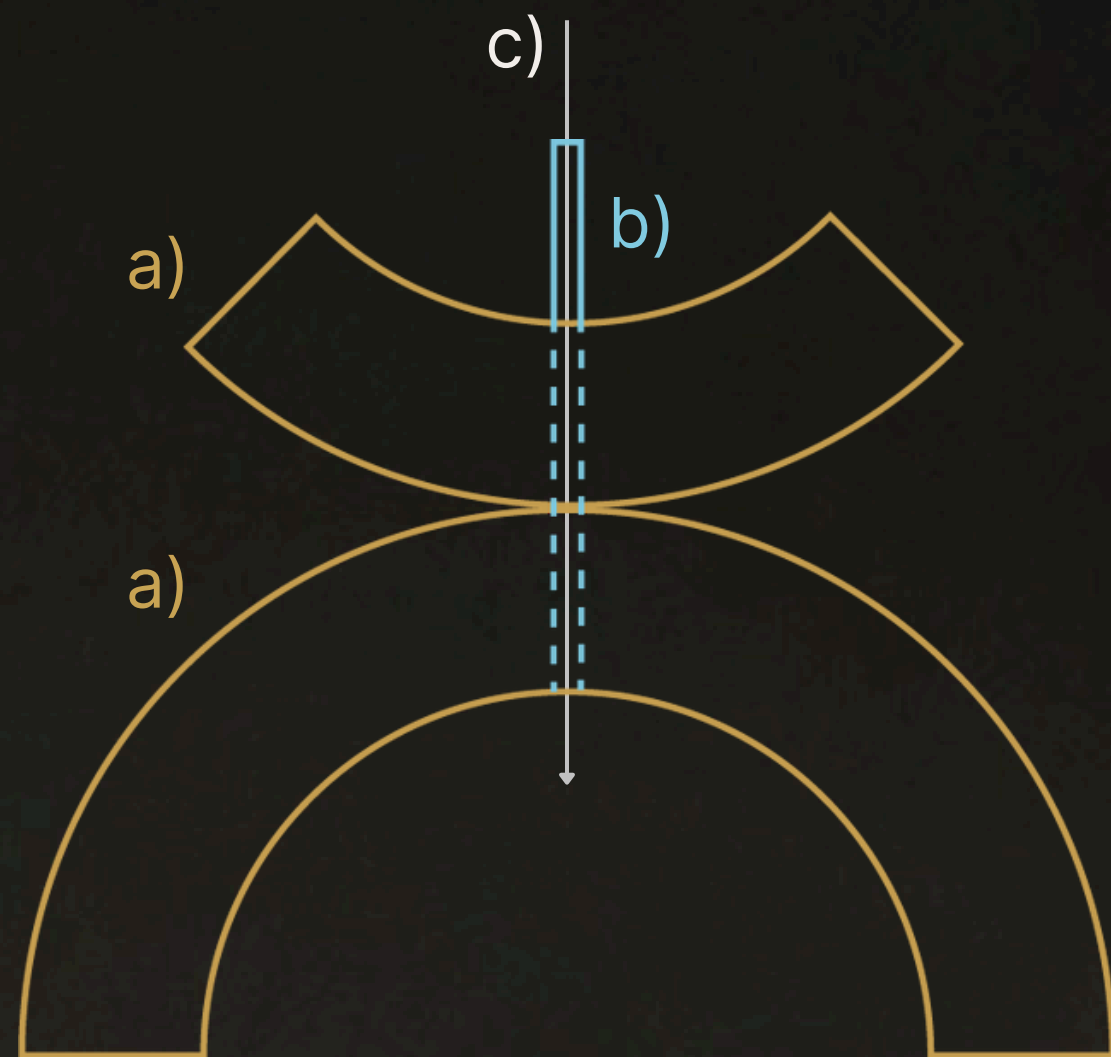

dvojici dřevěných prvků (a) spojuje vlepěná kroucená tyčka (b)

tyčkou je provlečena gumička (c) sloužící na zavěšení

STOJÁNEK

Stylizovaný Vánoční stromeček sloužící jako vhodná vánoční dekorace do interiéru.

Skládá se ze tří částí. V hlavní části jsou vyřezané kružnice odlišných průměrů, do kterých jsou zavěšeny ozdoby patřičné velikosti.

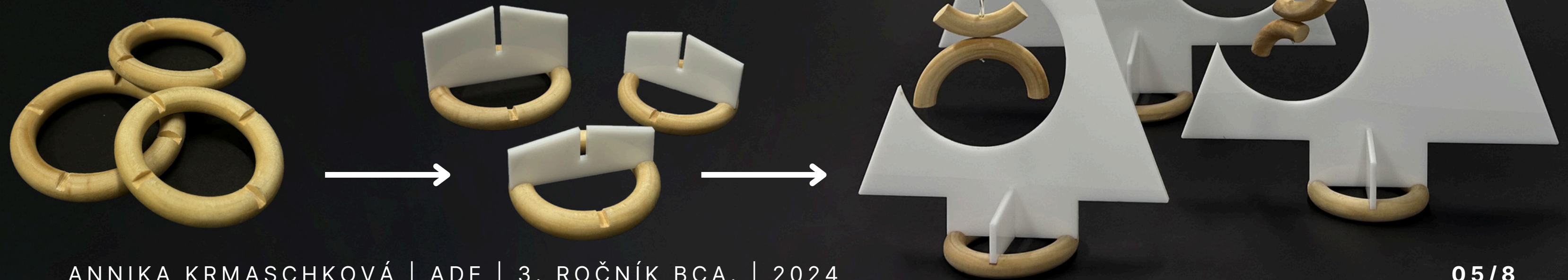

SADA 15 OZDOB

Sadu tvoří pět odlišných designů po třech kusech.
Základ je celý dřevěný kroužek (a), další jsou z půl a čtvrt kruhu.
Díky spoje vznikly i ozdoby s pootočeným půdorysem (c,e).



ROZMĚRY STOJÁNKU

STŘEDNÍ

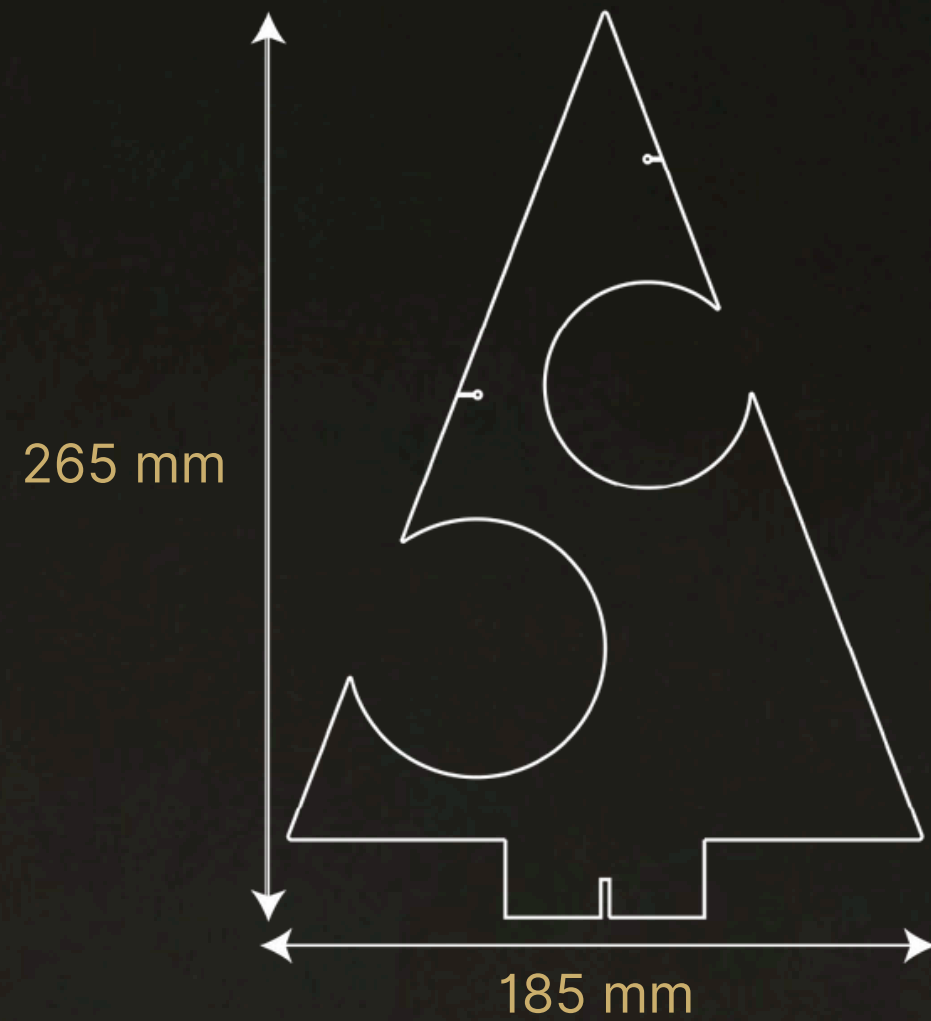

VELKÝ



MALÝ



ROZMĚRY OZDOB

VELKÁ

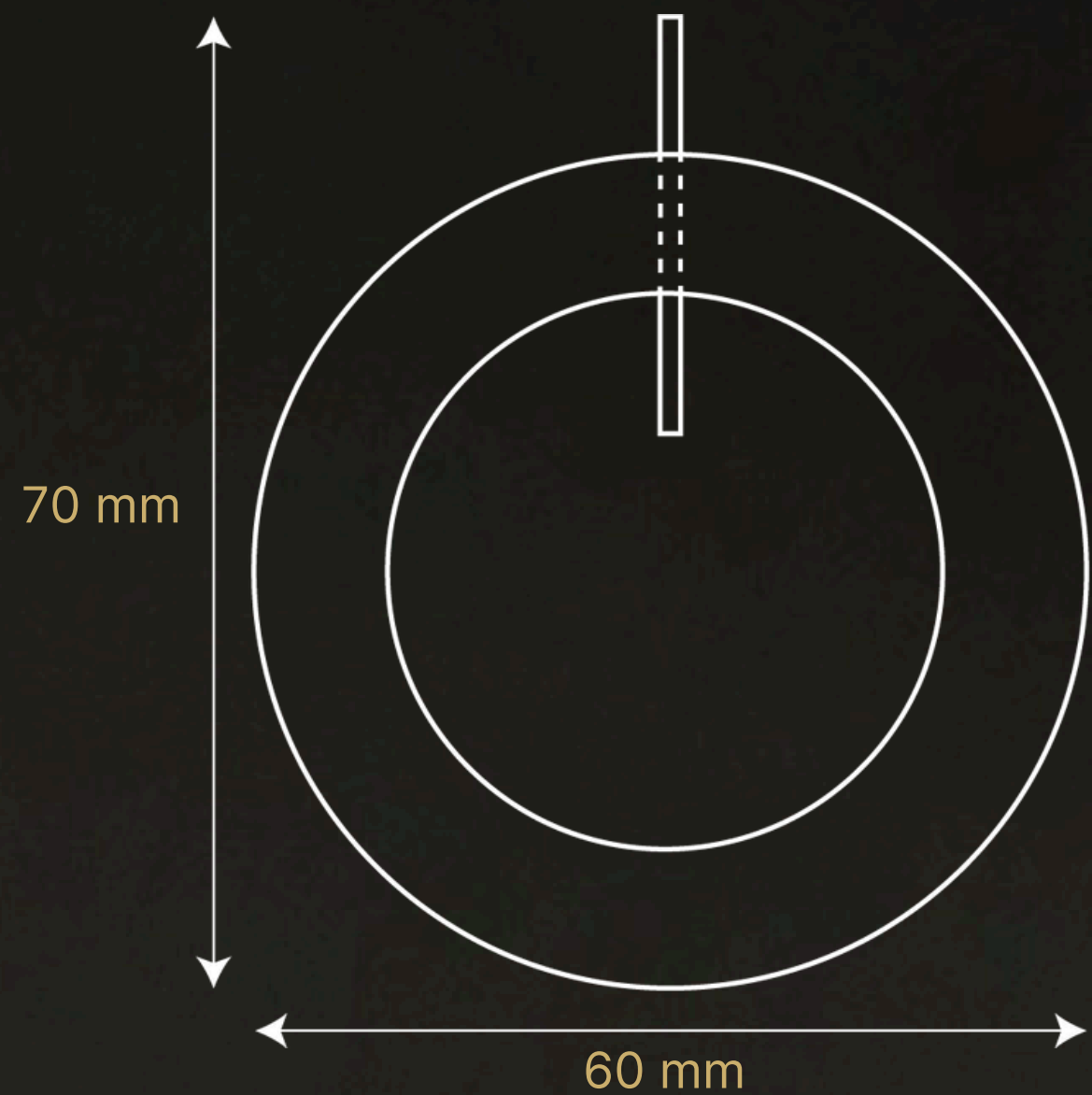

STŘEDNÍ

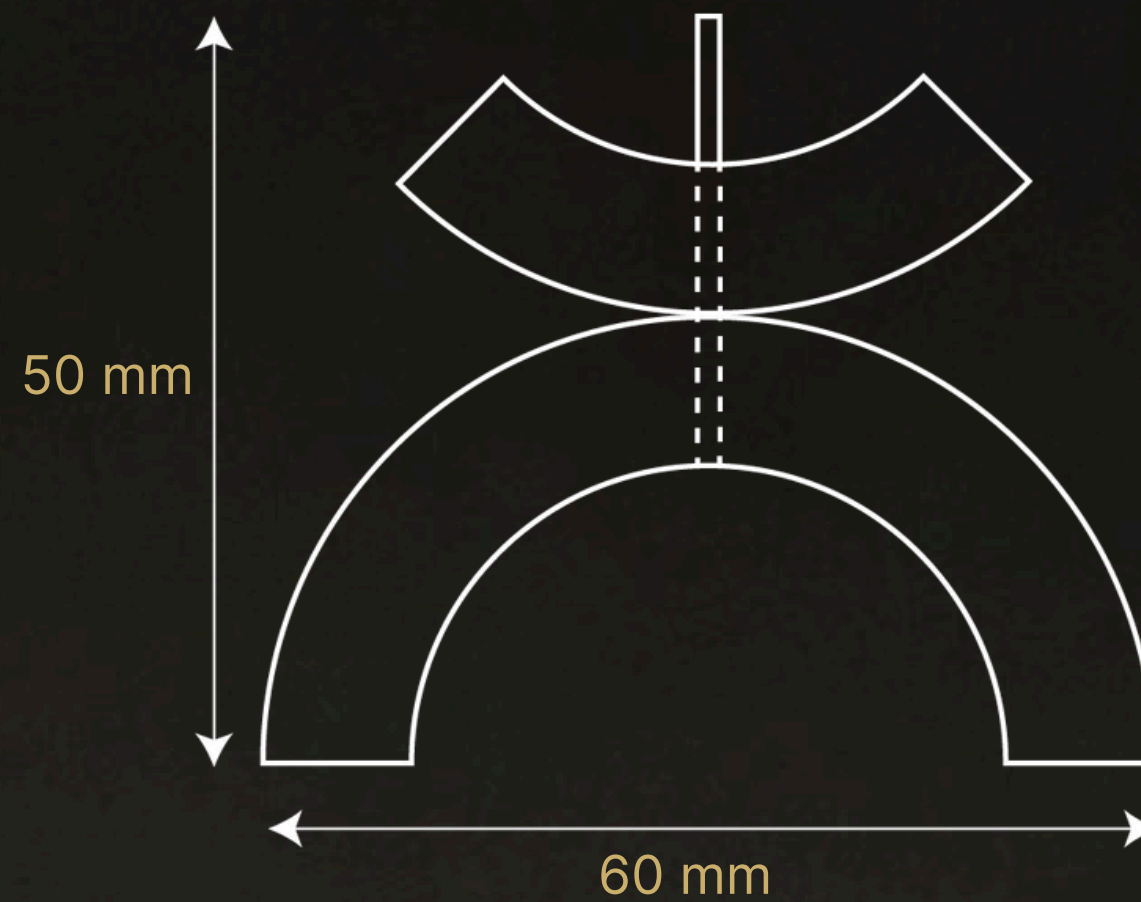

MALÁ

