



# Dřevěný květináč

Pavla Hajná - ADE, 2024

# Dřevěný květináč

Je vyroben z hranolů a desek.  
Výhodou je skladnost při přepravě  
a rychlé sestavení zákazníkem  
bez použití nářadí.



# Spodní rám

Spodní rám s vyfrézovanou drážkou.  
Hranoly jsou spojeny pomocí spojovací desky  
70 x 100 x 2 mm z pozinkované oceli.

Na spojovací desku lze připevnit pojezdová  
kolečka s připevňovací deskou  
nebo plastové kluzáky.

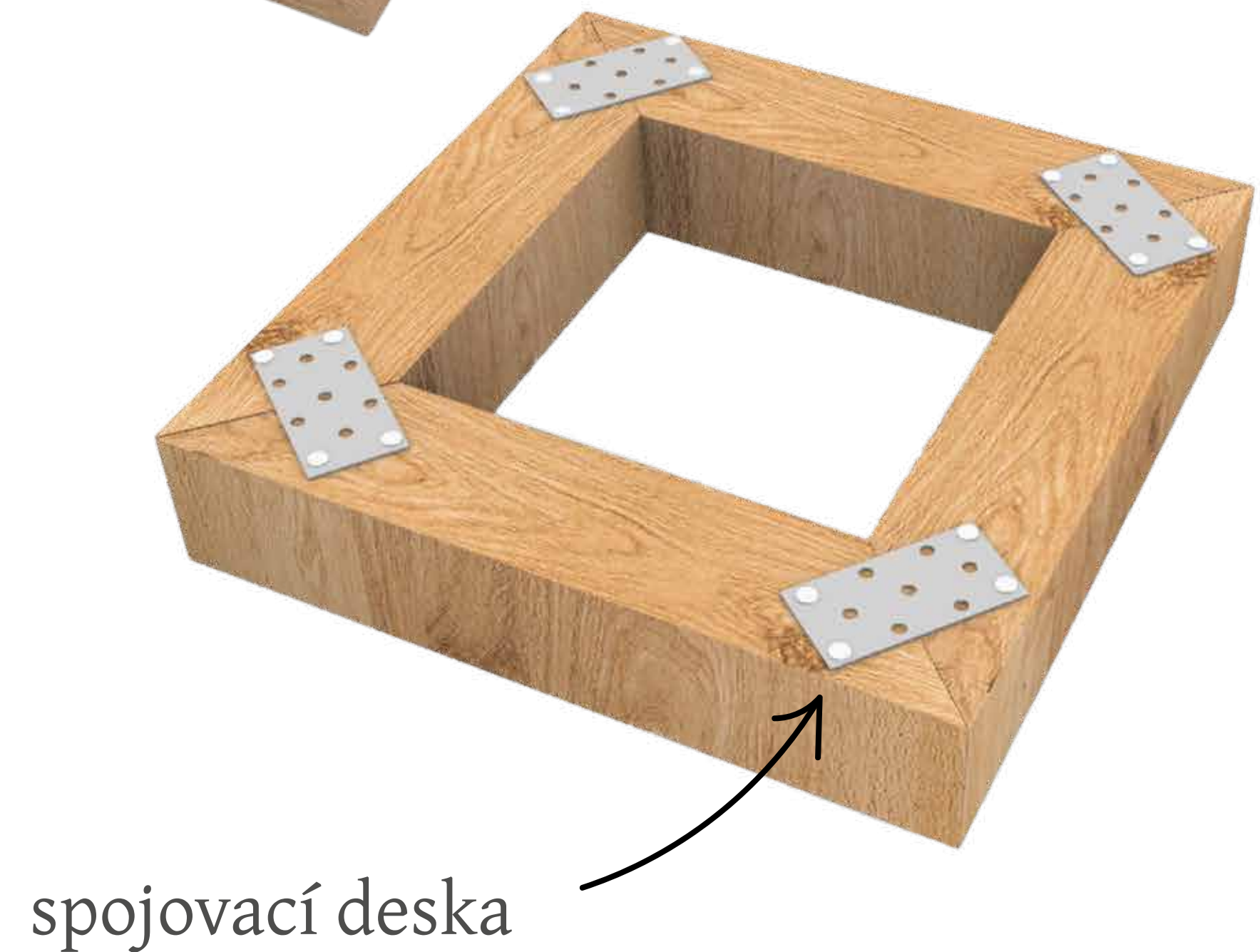
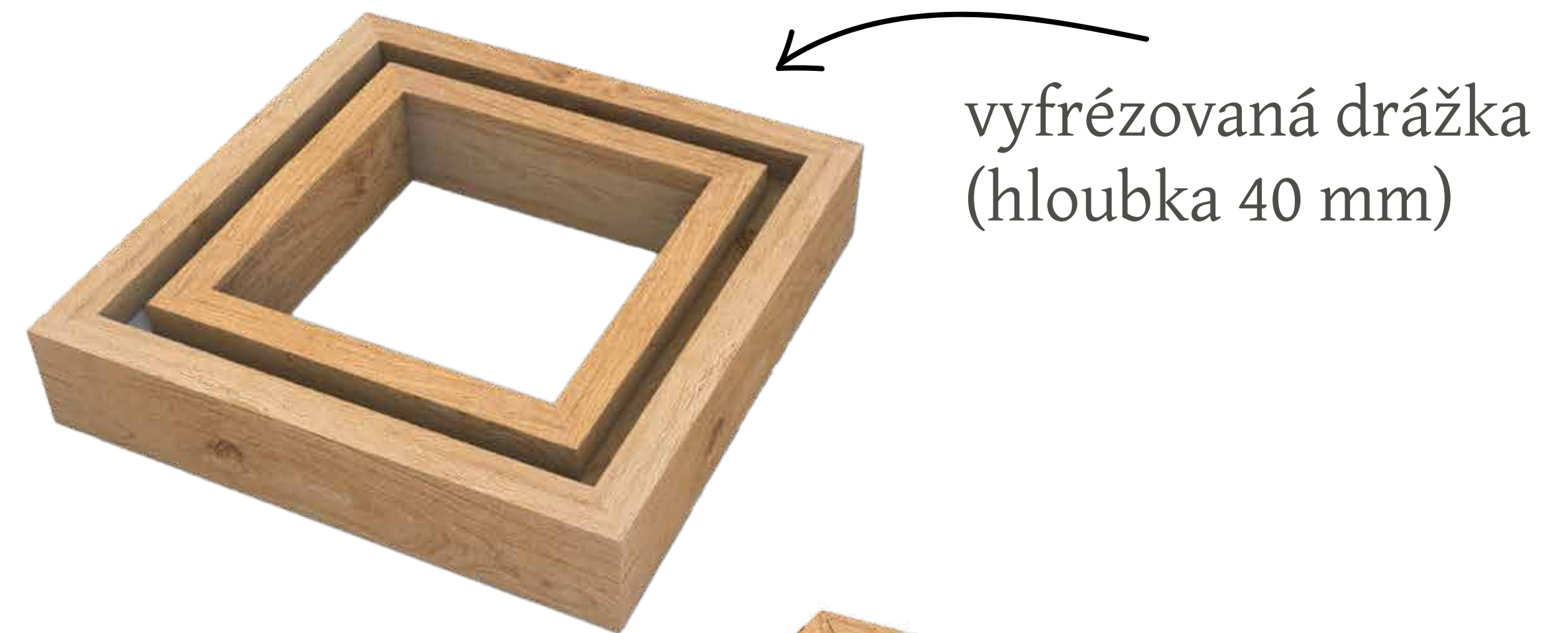

# Stěny

Jednotlivé stěny jsou vyrobeny z desek.

Připevněné jsou pomocí hranolů 30 x 30 mm.

Orientace desek je u dvou stěn vertikální a dvou horizontální.

Vertikálně orientované desky mají drážky a horizontální desky mají kolíky.

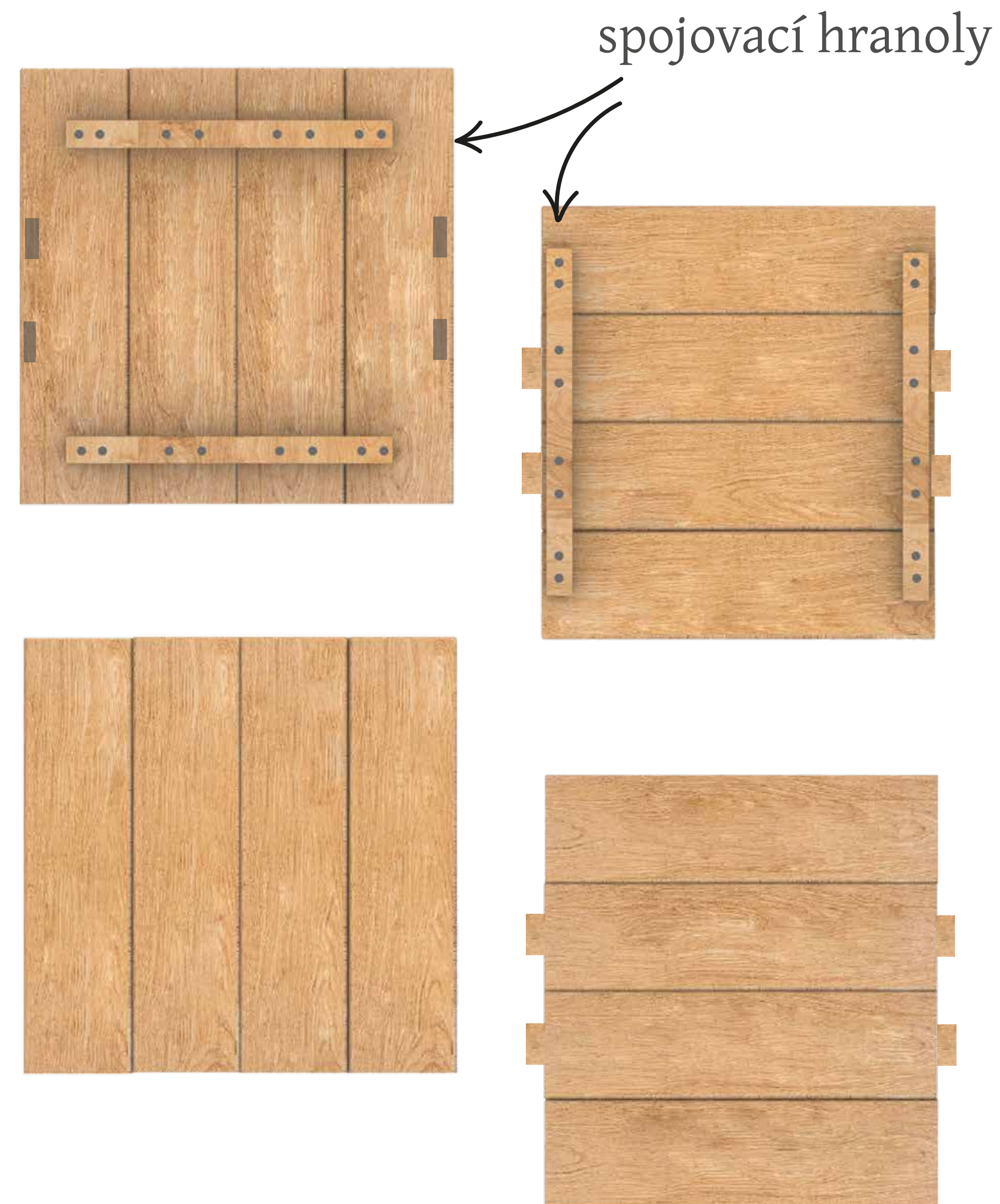

# Horní rám

V každém rohu je ve vyfrézované drážce vložený rohový úhelník 120 x 120 x 18 mm.

Tyto úhelníky se schovají do vyfrézované drážky a pomocí vrtů spojí celý horní díl.

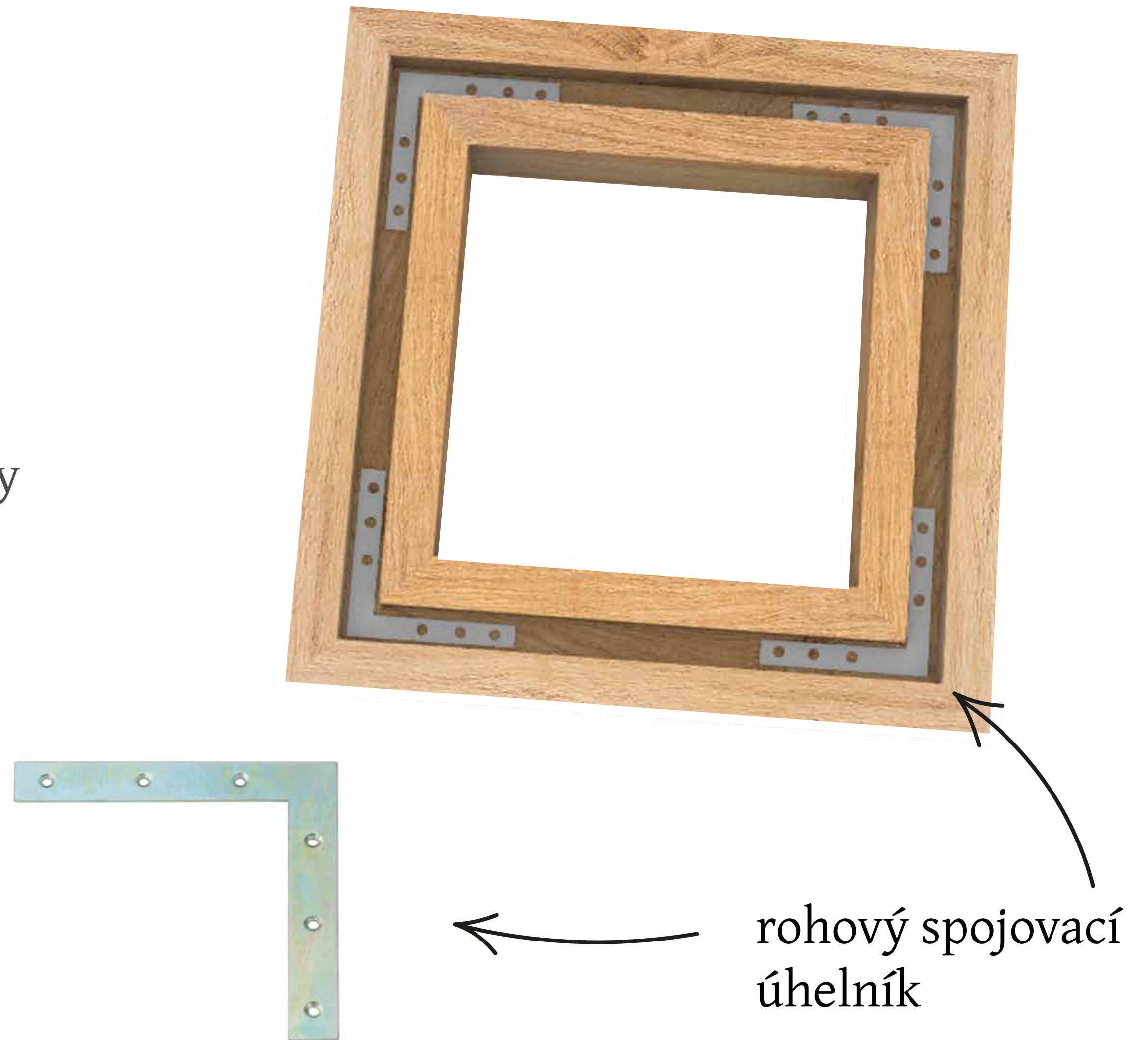

# Sestavení

Jednotlivé stěny se skládají tak, aby vytvořily ohrádku.

Následně se ohrádka zasadí do spodního rámu a vloží se plastová nádoba. Celý květináč se zafixuje horním rámem.

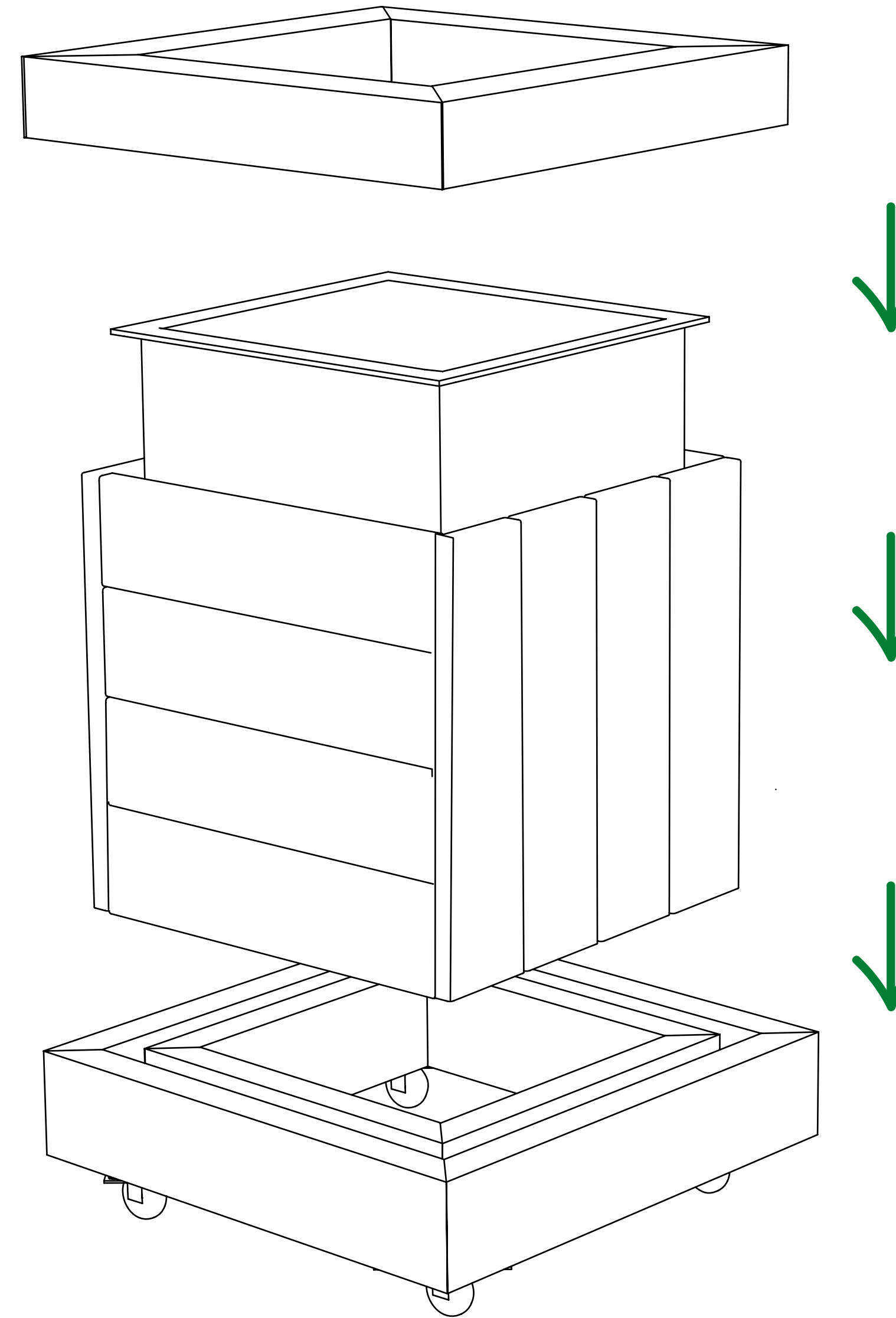

# Rozměry

