



Emergency jewelry

Klára Kiesewetterová / ZS 2025 / 2. ročník MgA. / Produktový design

Problematika

Senioři většinou užívají několik léků během dne. Ne vždy jsou však v čase užívání v pohodlí domova, a musí tedy nosit své léky v různých krabičkách. Senioři se často stydí léky ukazovat a užívat na veřejnosti, protože na své problémy nechtějí upozorňovat.

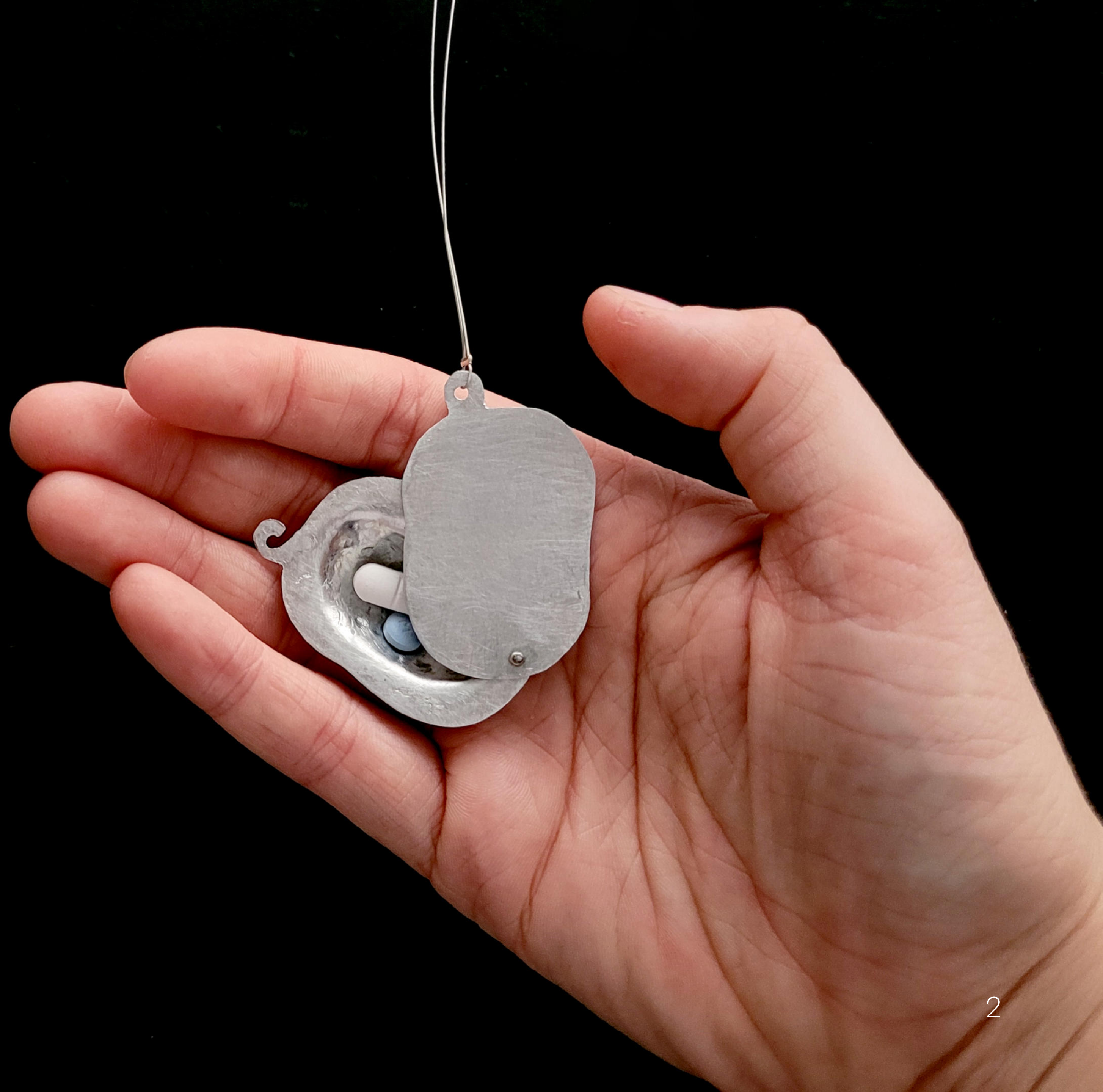

Anotace

Šperky v různých tvarech a velikostech slouží zároveň jako zásobník na léky, které může mít uživatel vždy při ruce jako náhrdelník nebo brož. Šperky mají za cíl probudit v člověku sebejistotu a potlačit stud z užívání léků na veřejnosti. Mají ukázat, že léky nejsou nepřekonatelnou překážkou, ale možností užívat si život naplno.



Technologie výroby

Šperky jsou vyrobeny z chirurgické oceli, která je hypoalergenní, odolná a s dlouhou životností. Ocel o tloušťce 0,5 mm je zpracovávána lisováním.



Náhrdelník

Obě poloviny drží pospolu řetízek. Otočením řetízku se uvolní kapsa s léky, které je možné jednoduše vyjmout.

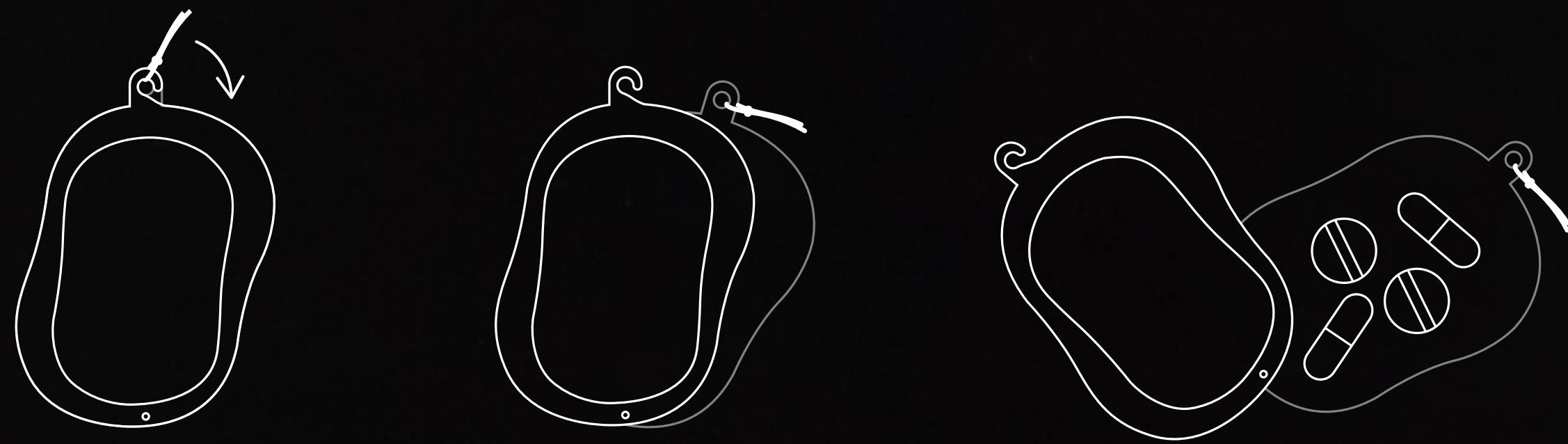

Brož

Obě poloviny drží pospolu špendlík. Uvolněním špendlíkuse se otevře kapsa s léky, které je možné jednoduše vyjmout.

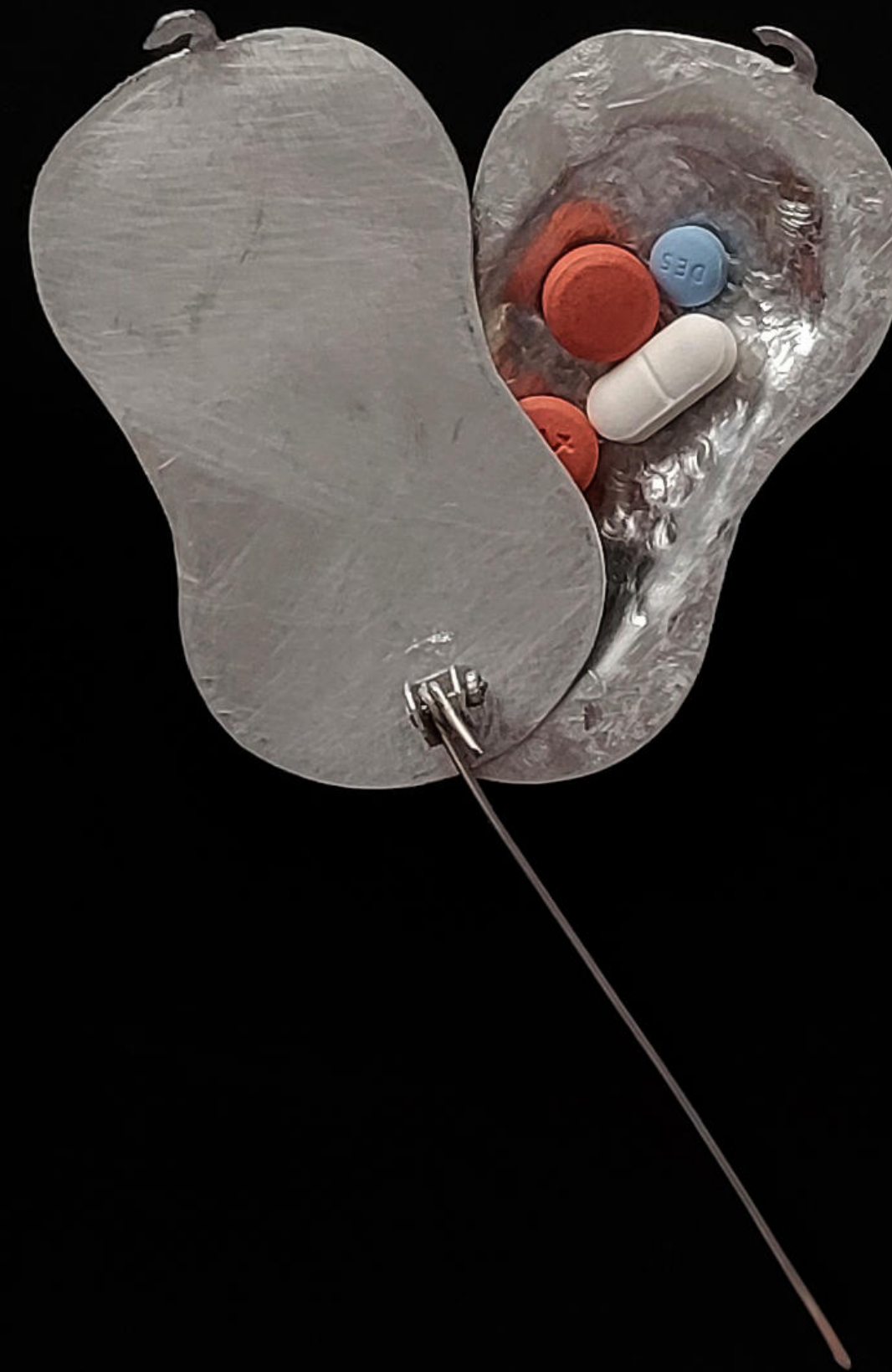
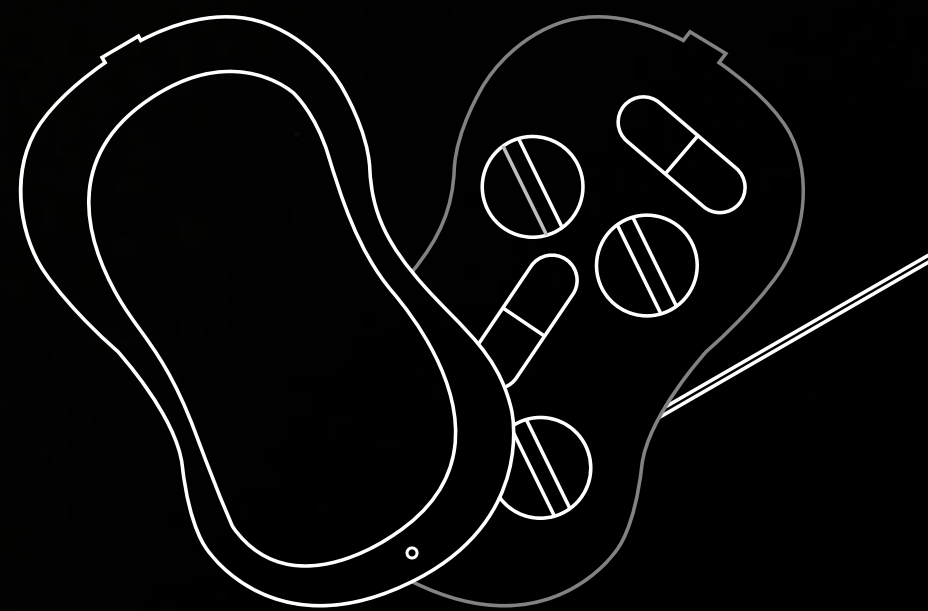
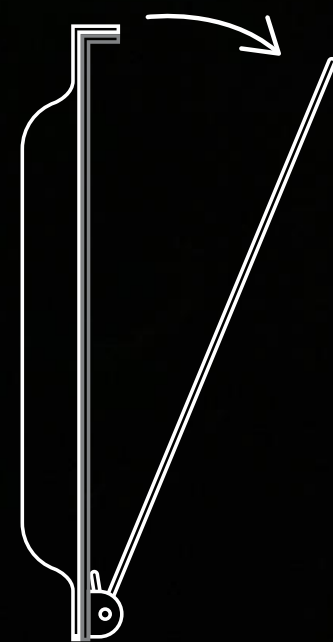
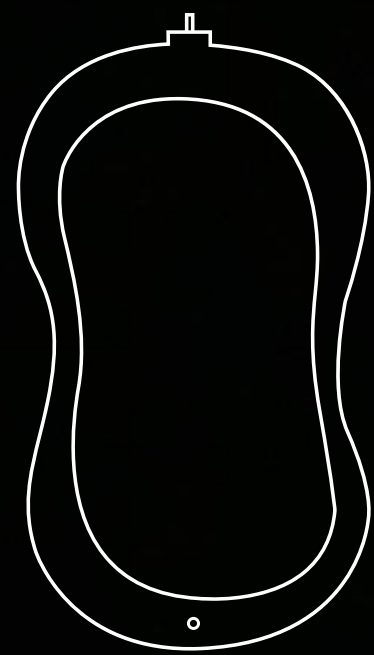

Rozměry

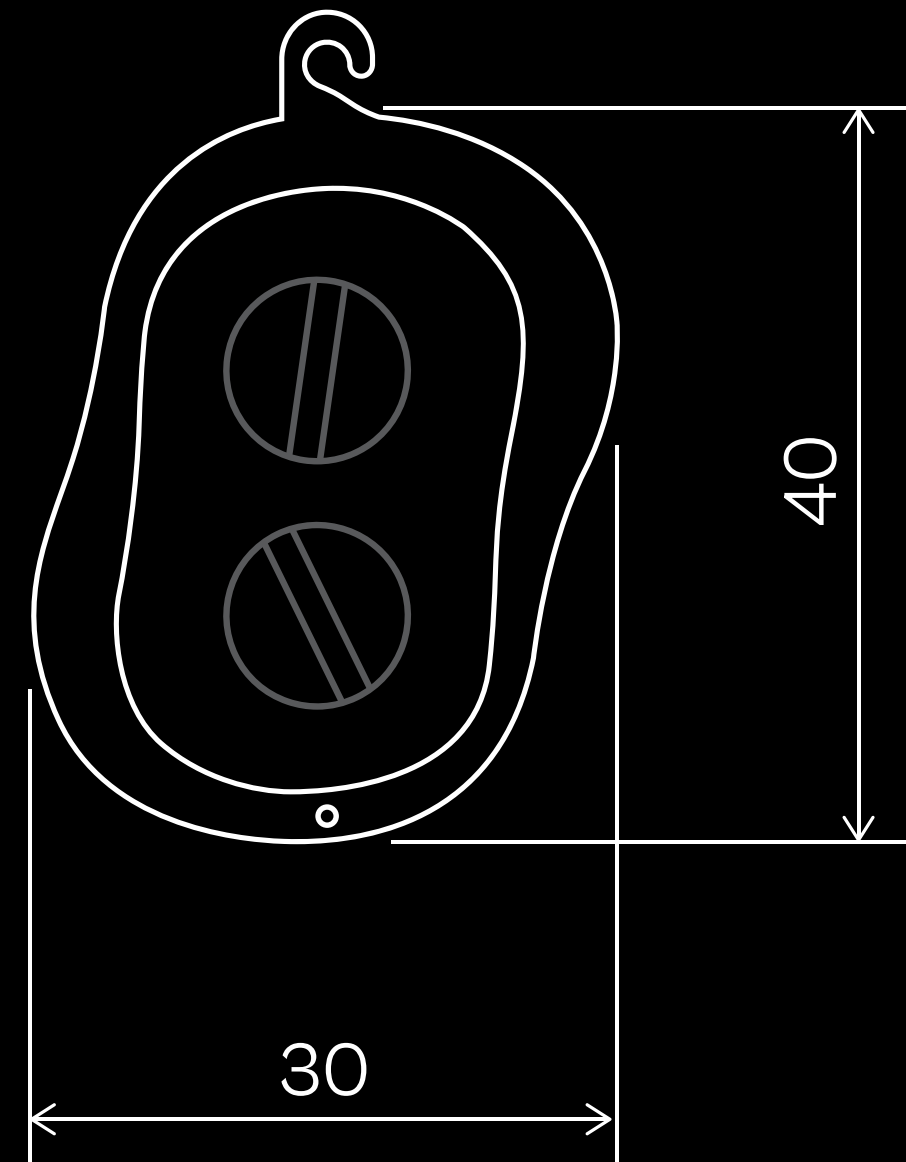

Náhrdelník
– kapacita: 2–3 pilulky

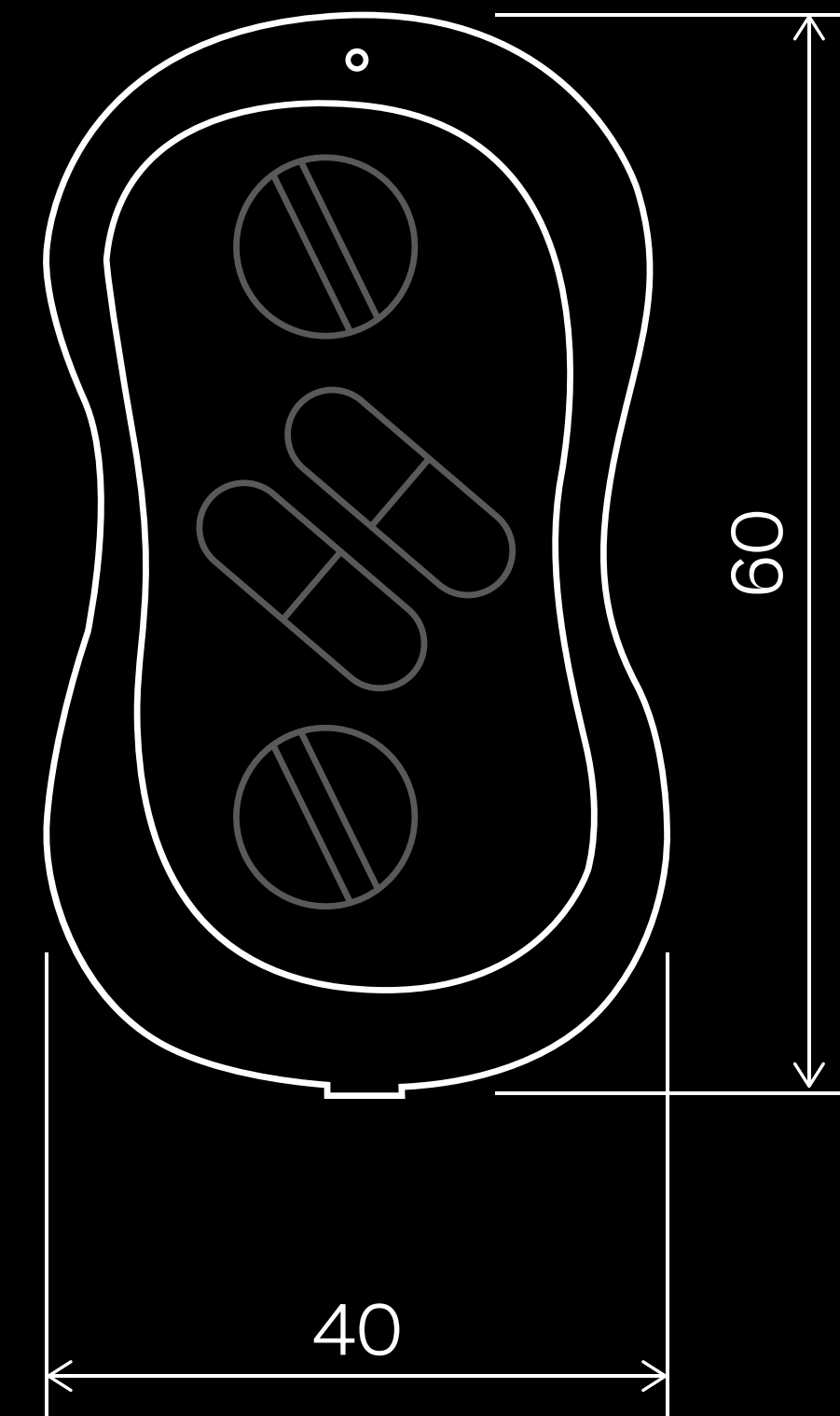

Brož
– kapacita: 5–6 pilulek