

# Aftertaste

Jolana Horynová

2. roč. | ASP | FMK |

Univerzita Tomáše Bati ve Zlíně



# Aftertaste

Šperky Aftertaste jsou nositelem chuti vzpomínek a nostalgie, která ve šperku přetrvává. Propojením radosti a jemnosti vytváří harmonii, která představuje sladkou tečku ke každé příležitosti.

Zvěčněná pomíjivost sněhových pusinek v sobě uchovává křehkost, lehkost i známý pocit sladké nostalgie jakožto sladkou odměnu, kterou si může dopřát kdokoliv.



Kolekce Aftertaste vychází z estetiky sněhových pusinek a jemných dezertů, jejichž tvary převádí do podoby porcelánových šperků. Kombinace modelovacího porcelánu a bílé mosazi vytváří kontrast mezi křehkou nadýchaností a chladnou kovovou plochou inspirovanou dezertním a cukrářským nádobím.

Celou kolekci provází hravost s elegancí a pohybuje se mezi minimalistickými i výraznějšími formami vhodnými pro každodenní i formální příležitosti. Šperky jsou navrženy genderově neutrálně a přirozeně doplňují ženský i mužský styl, a to ať už v podobě náušnic, prstenů či náhrdelníku, tak i manžetových knoflíčků, broží nebo bola.



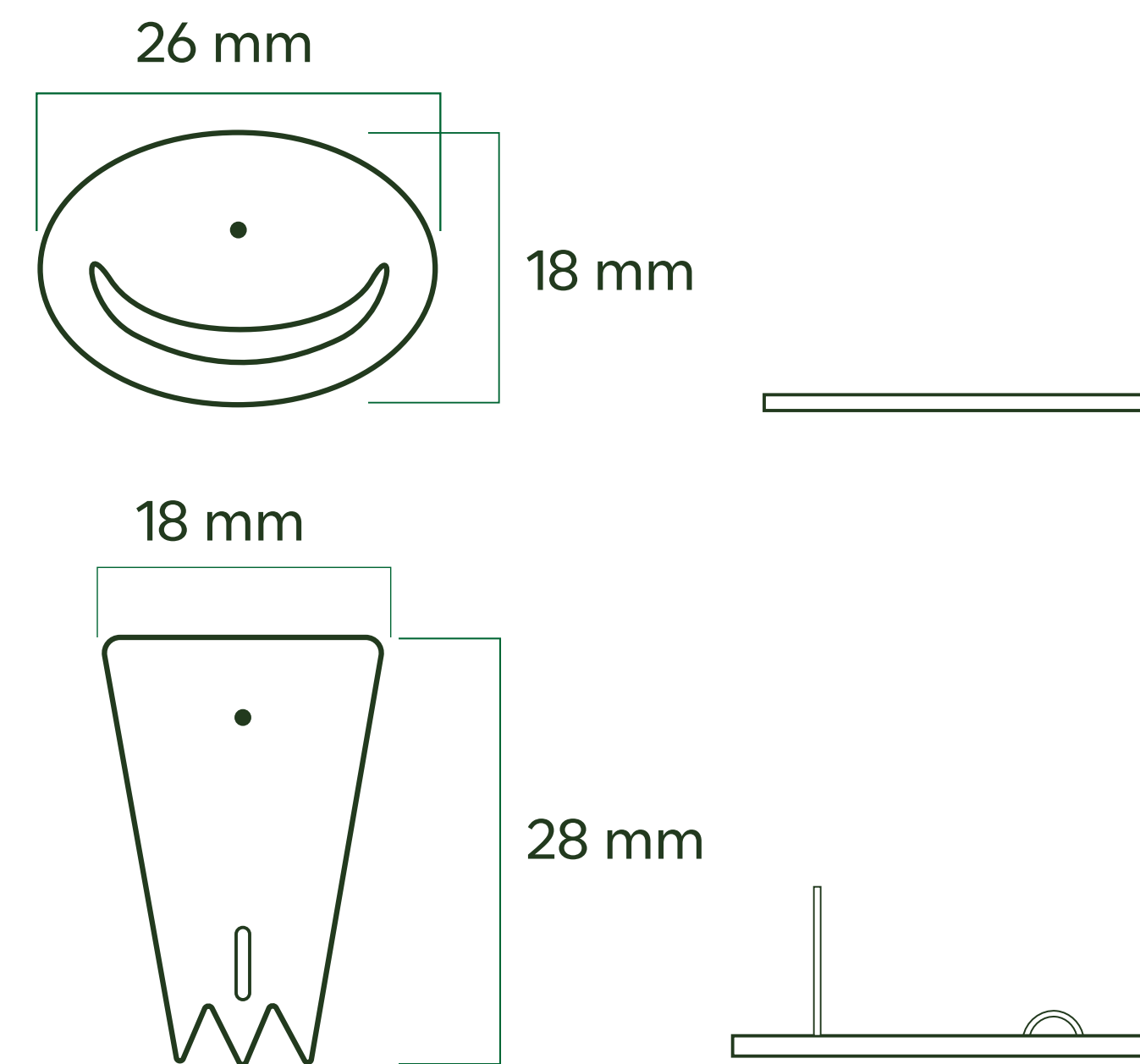
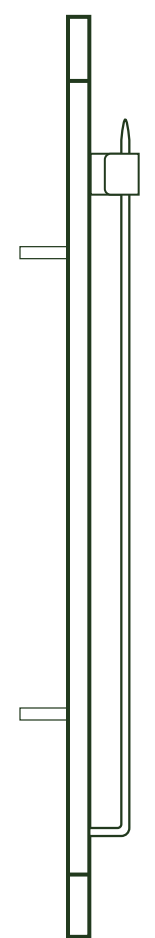
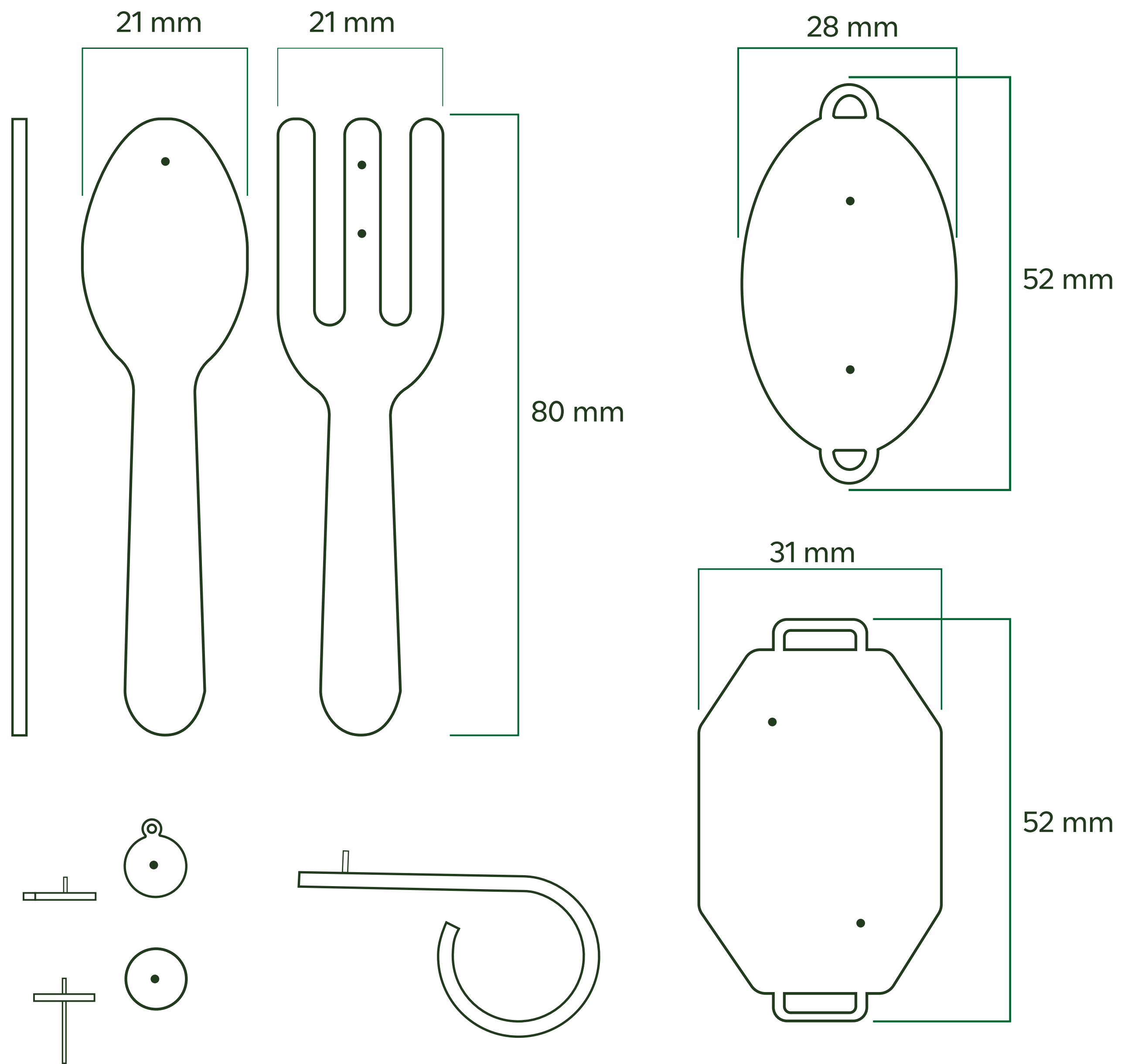

Síla plechů je 0,6 – 0,8 mm. Silnější plech je využitý na prsteny kvůli komfortu a pevnosti. U náhrdelníku a bola je také využita řetízkovina hadího typu ve velikosti 0,6 a 0,9 mm. U bola je řetízek jištěn uprostřed destičky silikónovými tunýlky.

Porcelánové pusinky jsou vytvářeny z modelovacího porcelánu, který je naředěn vodou a vodním sklem tak, aby získal správnou konzistenci pro tvarování. Hmota je následně vytlačována ze zdobícího kornoutu s různými typy a průměry špiček.



Porcelán je doplněn kovovými komponenty z bílé mosazi, v případě rozšířené výroby také z nerezové nebo chirurgické oceli.

Kovové prvky určují charakter jednotlivých šperků a u některých kusů esteticky odkazují na dezertní nádobí.

Porcelán a kov jsou spojeny dvousložkovým lepidlem na epoxidové bázi. V porcelánových částech jsou vyvrtány drobné prohlubně, do nichž zapadají malé kolíčky na kovových komponentech, které zajišťují pevnost a stabilitu spoje.



# Aftertaste



Díky jejich různorodosti a lehké zručnosti lze docílit opakování téměř identických tvarů, zároveň však vzniká prostor pro drobné obměny.

Kolekce využívá základní tvary charakteristické pro sněhové dezerty. Finální povrchovou úpravu tvoří transparentní glazura.



# Aftertaste



# Aftertaste



# Aftertaste



# Aftertaste

