



Impression

Hana Kobierská — FMK UTB 2026

Anotace

Kolekce vznikla na základě tématu duality jako dvojice šperků pro muže a ženu. Pracuje se vztahem mezi tělem, dotekem a stopou, která vzniká přímým kontaktem.

Každý šperk vychází z konkrétní části těla, na které je následně nošen. Porcelánová část v sobě nese otisk stejného místa, se kterým zůstává při nošení v kontaktu. Dočasná stopa těla je tak převedena do pevného a stálého materiálu.

Kolekce propojuje měkkost lidské kůže s pevností černého porcelánu a kovovým šperkařským detailem. Výsledkem jsou nositelné objekty, které si zachovávají autorský charakter, ale zároveň jsou navrženy s ohledem na jednoduchost a možnost opakovatelné výroby.



Inspirace

Inspirací kolekce je moment fyzického kontaktu, situace, kdy se tělo dotýká těla a zanechává dočasnou stopu. Projekt tento pomíjivý otisk převádí do porcelánu a uchovává ho jako součást nositelného šperku.

Důležitý je princip přesného vztahu mezi šperkem a tělem. Otisk na porcelánové části odpovídá místu, na kterém je šperk nošen. Objekt tak není pouze ozdobou na těle, ale přímo reaguje na jeho tvar a stává se jeho záznamem.

Výsledkem je dvojice současných šperků, které propojují tělesnost, materiálový kontrast a intimní stopu doteku s praktickým uvažováním o nositelnosti a výrobě.



Materiály a výroba

- Mosazný drát o průměru 1,8 mm, 1,4 mm a 0,8 mm
- Mosazná trubička o průměru 1 mm
- Mosazný řetízek

Šperky byly vyrobeny z černého tvarovacího porcelánu pomocí vtlačování hmoty do sádrových forem. Do objektů byly vyvrtány otvory pro komponenty. Spodní strana byla naglezovaná průhlednou glazurou a objekty byly vypáleny. Mosazné komponenty byly připevněny pomocí rozklepaní trubiček. Konce mosazných drátů byly roztepány.

Rozměry porcelánu:

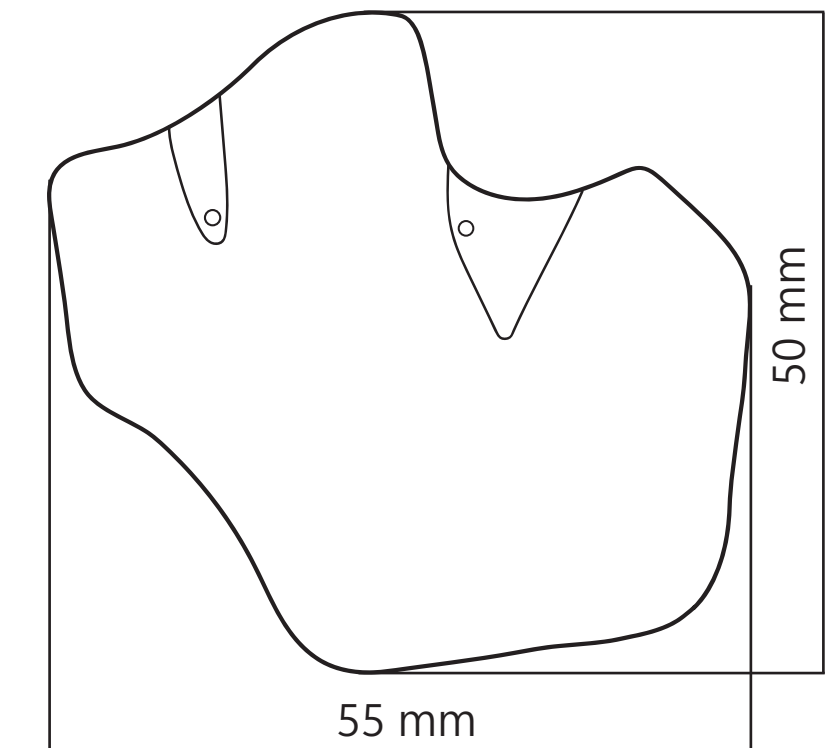
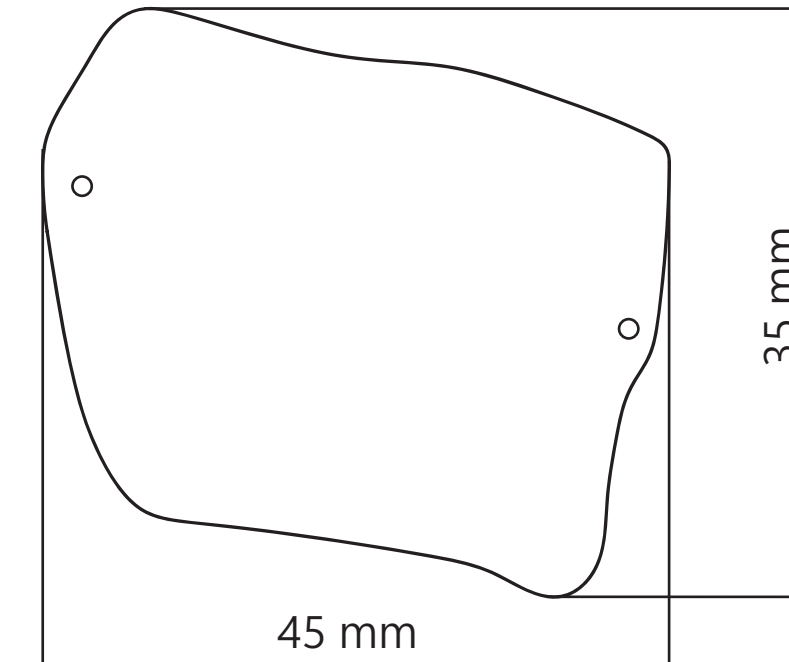

Rozměry komponentů:

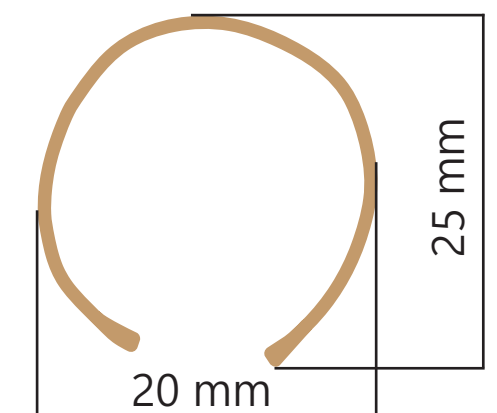
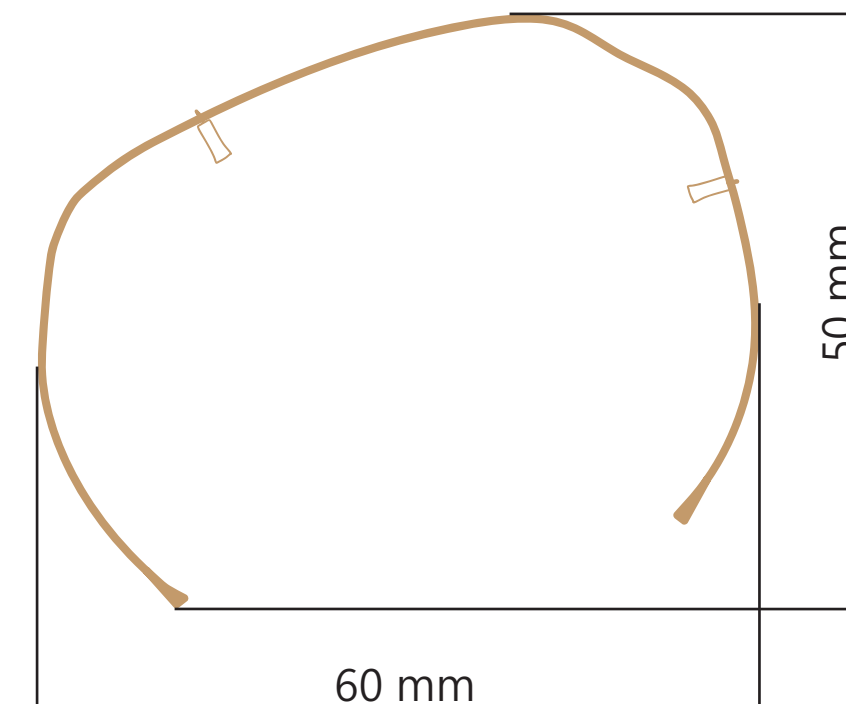





Hana Kobierská — FMK UTB 2026

