

The background of the entire image is a repeating pattern of isometric cubes. The cubes are drawn with black outlines on a white background, creating a three-dimensional effect. They are arranged in a staggered grid, with some cubes appearing to be in front of others, giving a sense of depth. The pattern is consistent across the entire page, framing the central text.

# ReRad

projekt Kořeny - kleštičky na cukr

# OBSAH

- 3 • inspirace
- 4 • materiály
- 5 • řešení
- 6 • technické údaje
- 7 • technologie výroby
- 8 • finální výrobek
- 9 • plakát

# INSPIRACE



porcelánový servis z 50. let 19. století

- multifunkcionalita kleštiček (jak na kostkový, tak na sypký cukr)
- průmyslová tradice kostek cukru – Jakub Kryštof Rad
- tvarosloví porcelánu z 50. let 19. století

# MATERIÁLY

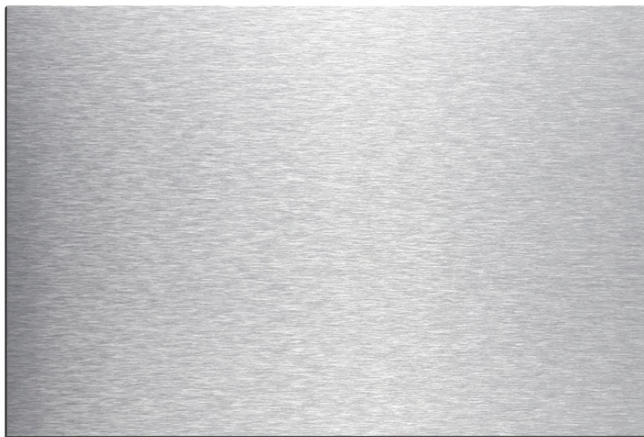

- plech nerezové oceli, kartáčovaná,  
tloušťka 0,6 mm

# ŘEŠENÍ

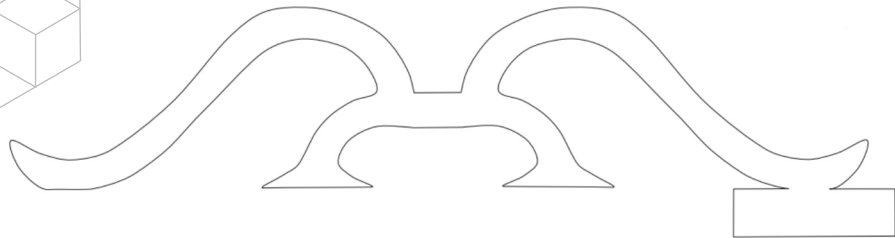

rozložený 3D model

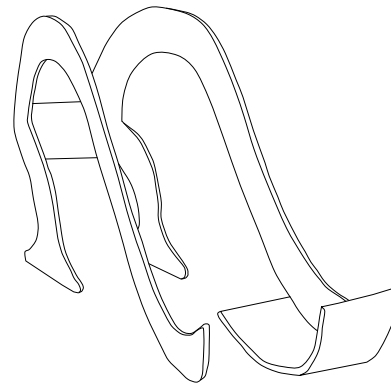

složený 3D model

# TECHNICKÉ ÚDAJE

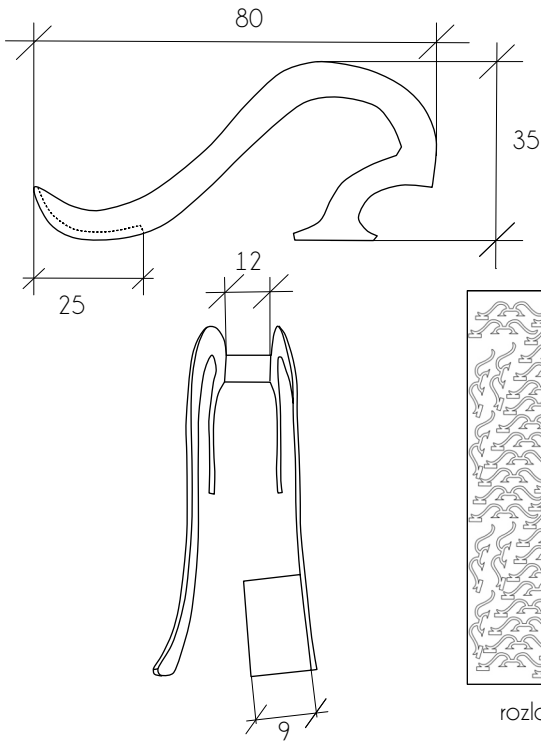

- prodejní cena: 400 Kč
- váha: 9,2 g
- spotřeba materiálu: 75,2 cm<sup>2</sup> nerezového plechu

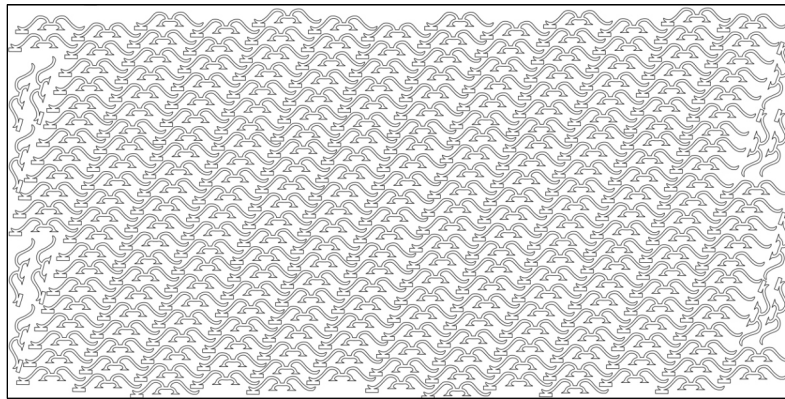

rozložení na plech 1x2m pro sériovou výrobu, 226 kusů, odpad 22,5 %

# TECHNOLOGIE VÝROBY

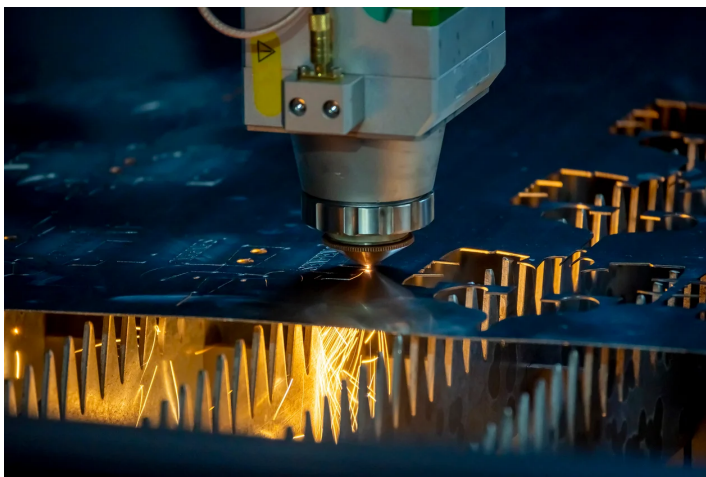

řezání vláknovým laserem



skládání nerezového plechu

# FINÁLNÍ VÝROBEK



# PLAKÁT



Uspořádání: Zuzana Tesková - Design  
Režie: Zuzana Tesková - Design  
Uspořádání: Zuzana Tesková - Design  
Uspořádání: Zuzana Tesková - Design  
Uspořádání: Zuzana Tesková - Design  
Uspořádání: Zuzana Tesková - Design