

bullid.

2. ročník

ateliér Design šperku | FMK
Univerzita Tomáše Bati ve Zlíně

Zuzana Cholevová

anotace

Bulla vznikla jako šperk, který vybízí k interakci. Pohyb kuliček a vzduchové bubliny uvnitř transparentních trubiček reaguje na gesta nositele a vytváří neustále proměnlivou vizuální situaci. Mosazné komponenty doplňují konstrukci a zároveň umožňují otáčení jednoho z prstenů. Výsledný objekt se pohybuje na hranici mezi šperkem a hravým interaktivním objektem.



-
- idea

hra • pohyb • interakce • zvědavost • proměna • pozornost

Bulla vznikla z fascinace objekty, které si člověk podvědomě bere do ruky a opakovaně s nimi manipuluje.

Šperk využívá pohyb kapaliny, vzduchu a barevných elementů k vytváření neustále se proměňujících kompozic.

Cílem bylo propojit hravost známou z dětských her s minimalistickou a současnou šperkařskou formou.

-
-
-

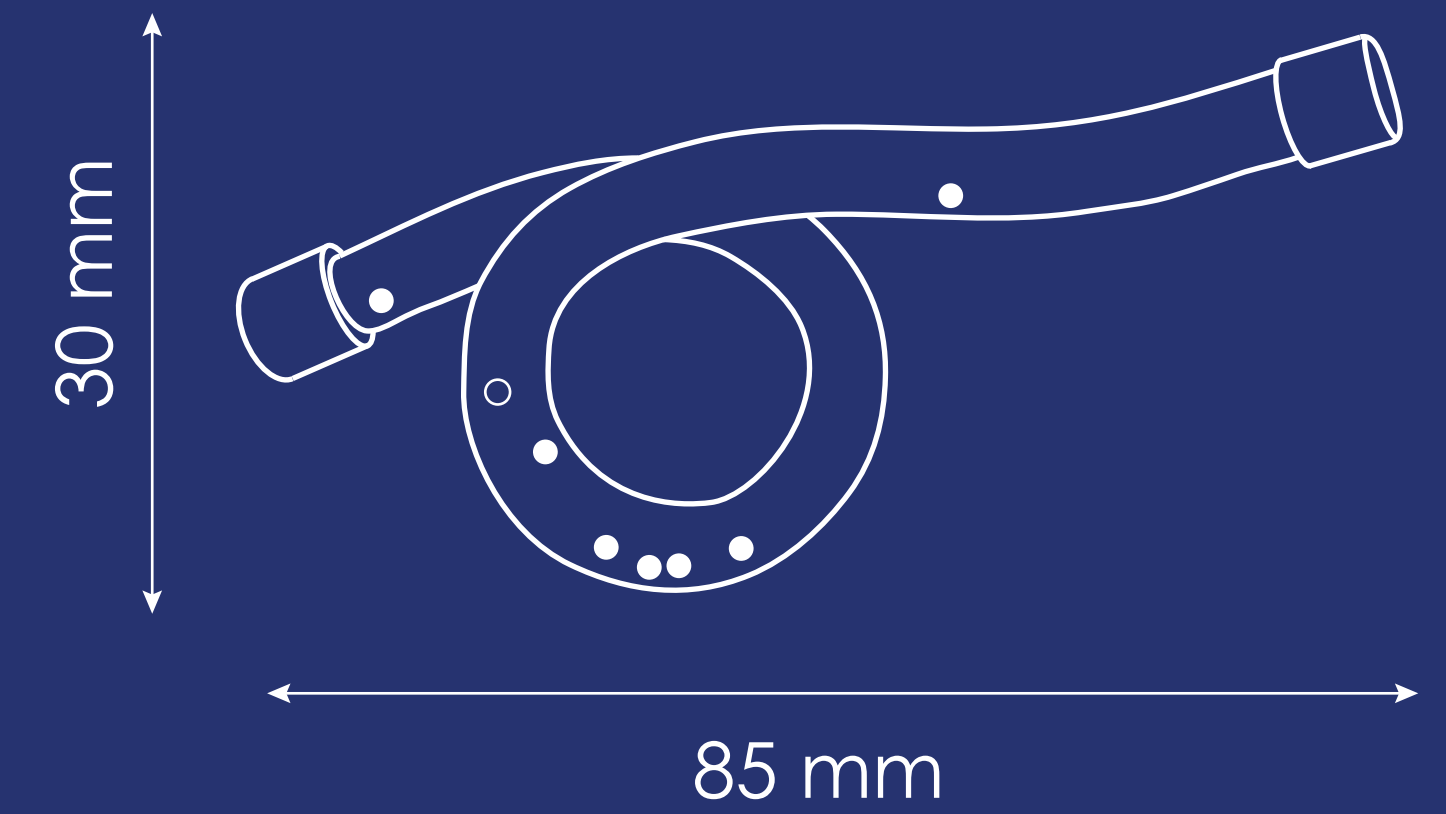
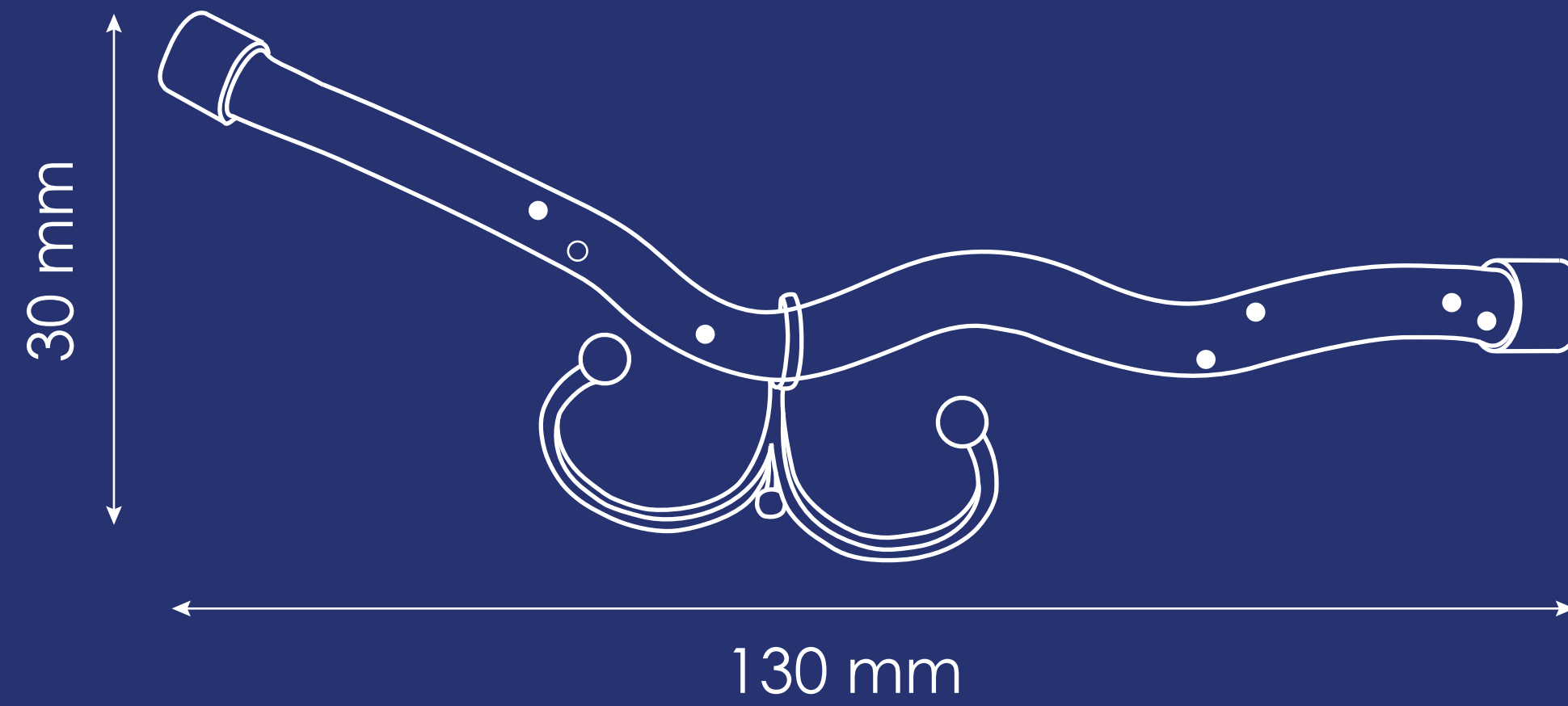

● tvorba

- materiál:**
- plexisklo → nahříváním stočeno do požadované podoby
 - mosazné komponenty → finálně přilepeny dvousložkovým lepidlem
 - skleněné kuličky → vyrobeny ze skleněných korálek
 - vzduchová bublina → na závěr vpuštěna do trubičky
 - roztok glycerinu → namíchan s vodou do požadované hustoty

průřez trubičky:

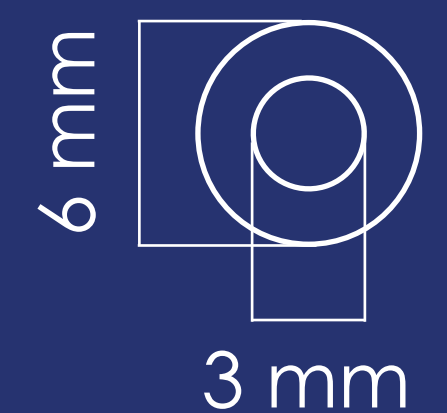

bullá

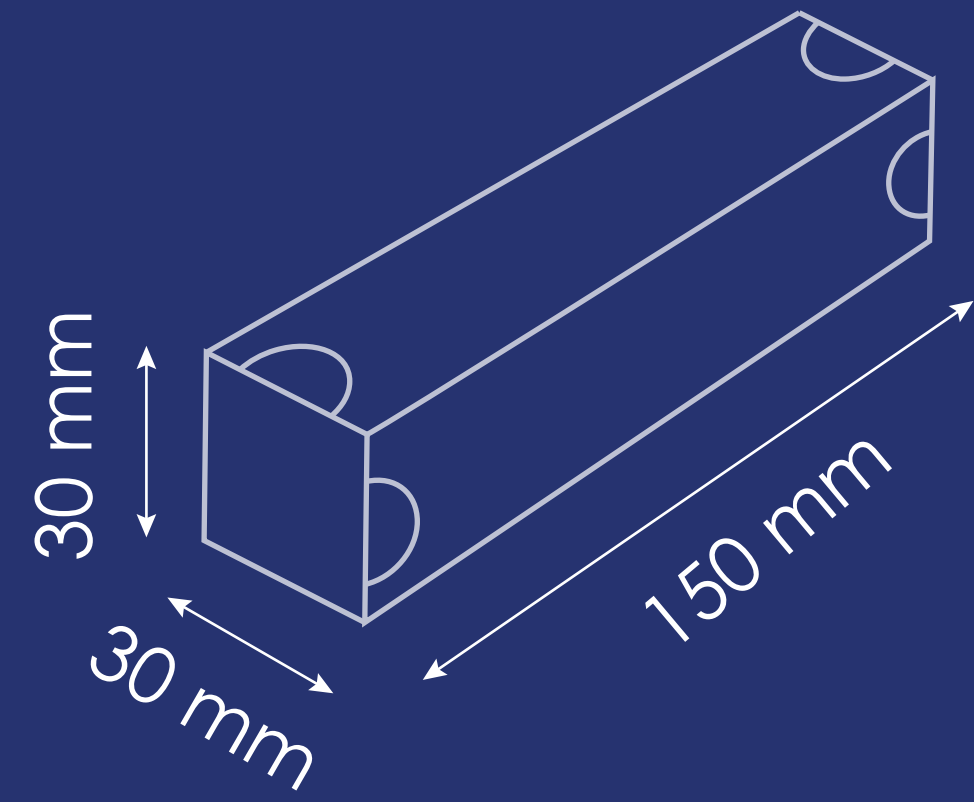

krabička

ASP

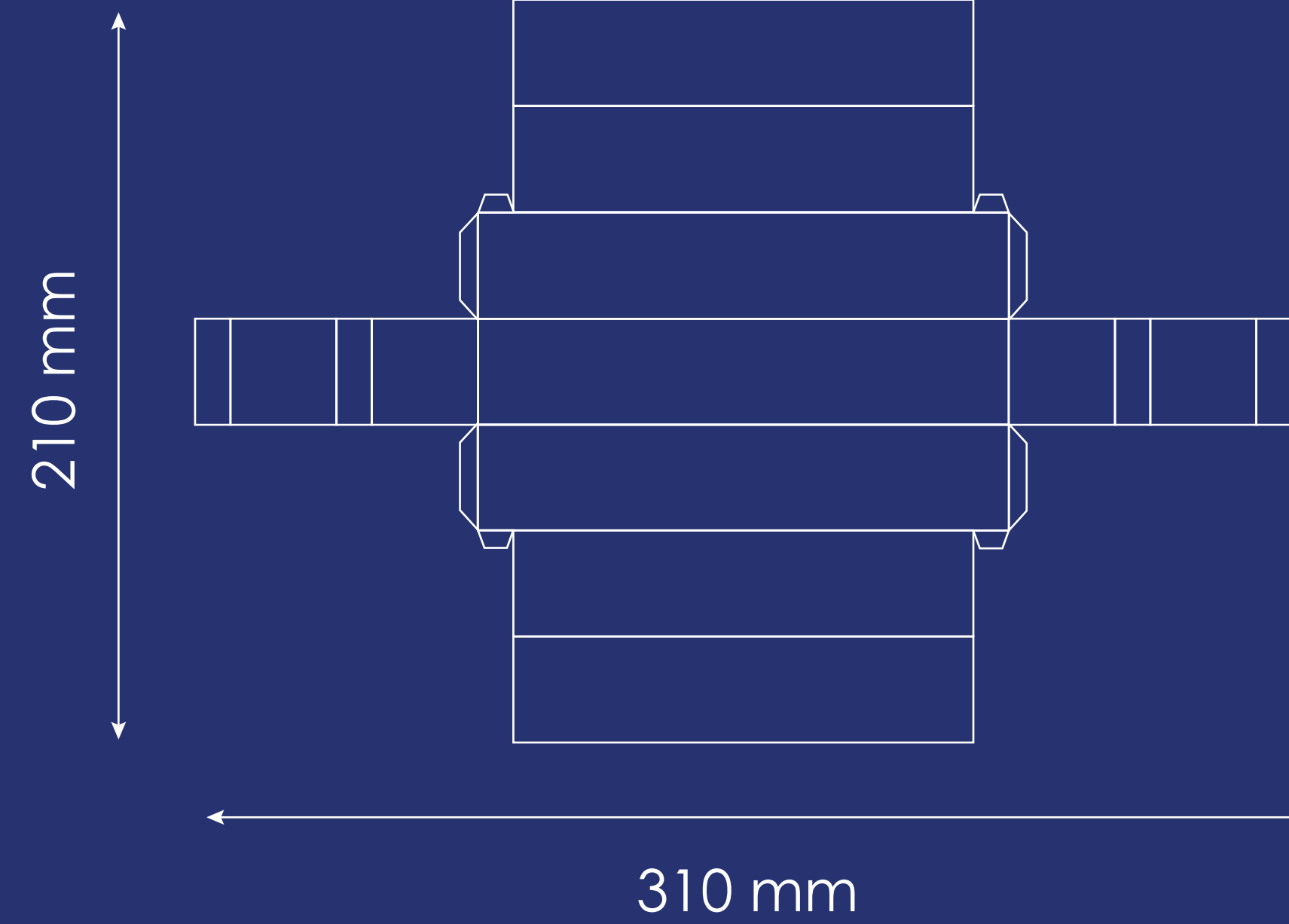

Zuzana Cholevová

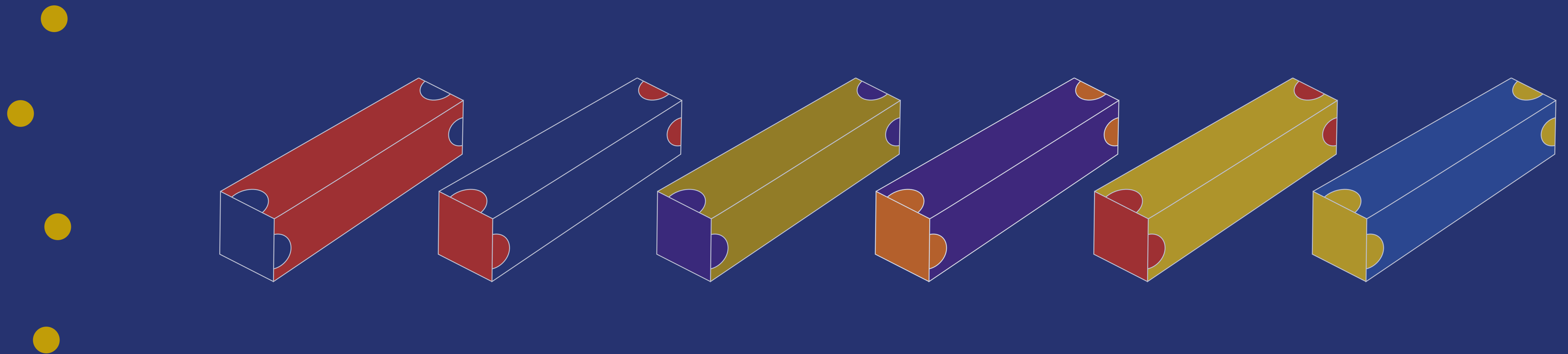
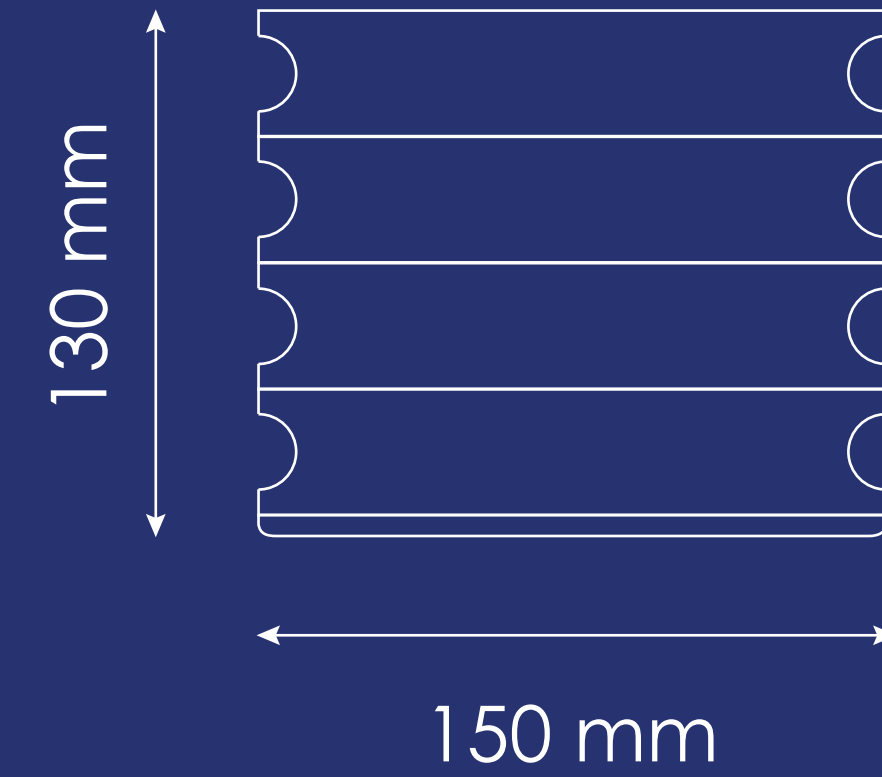

bullá

ASP

Zuzana Cholevová

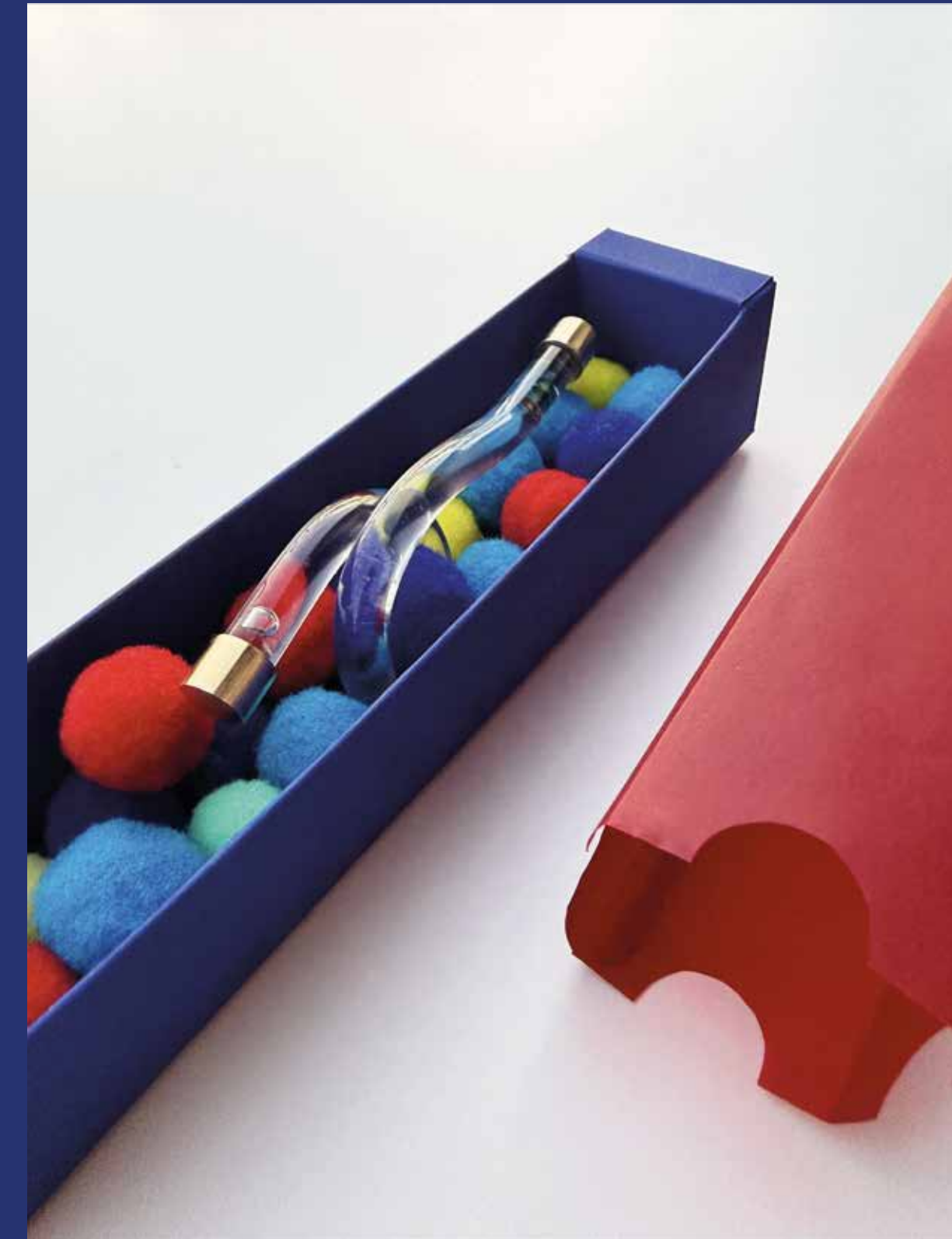
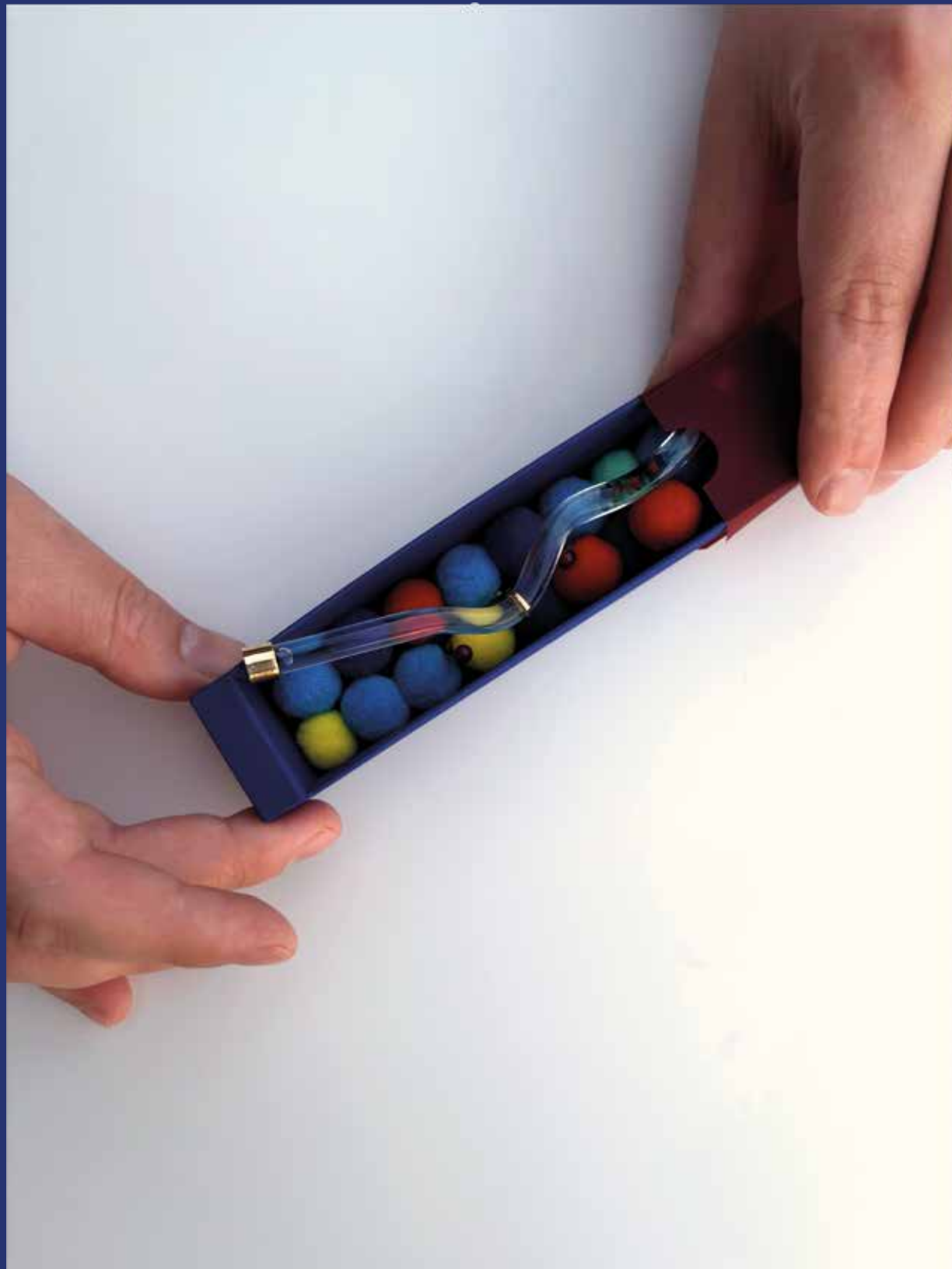

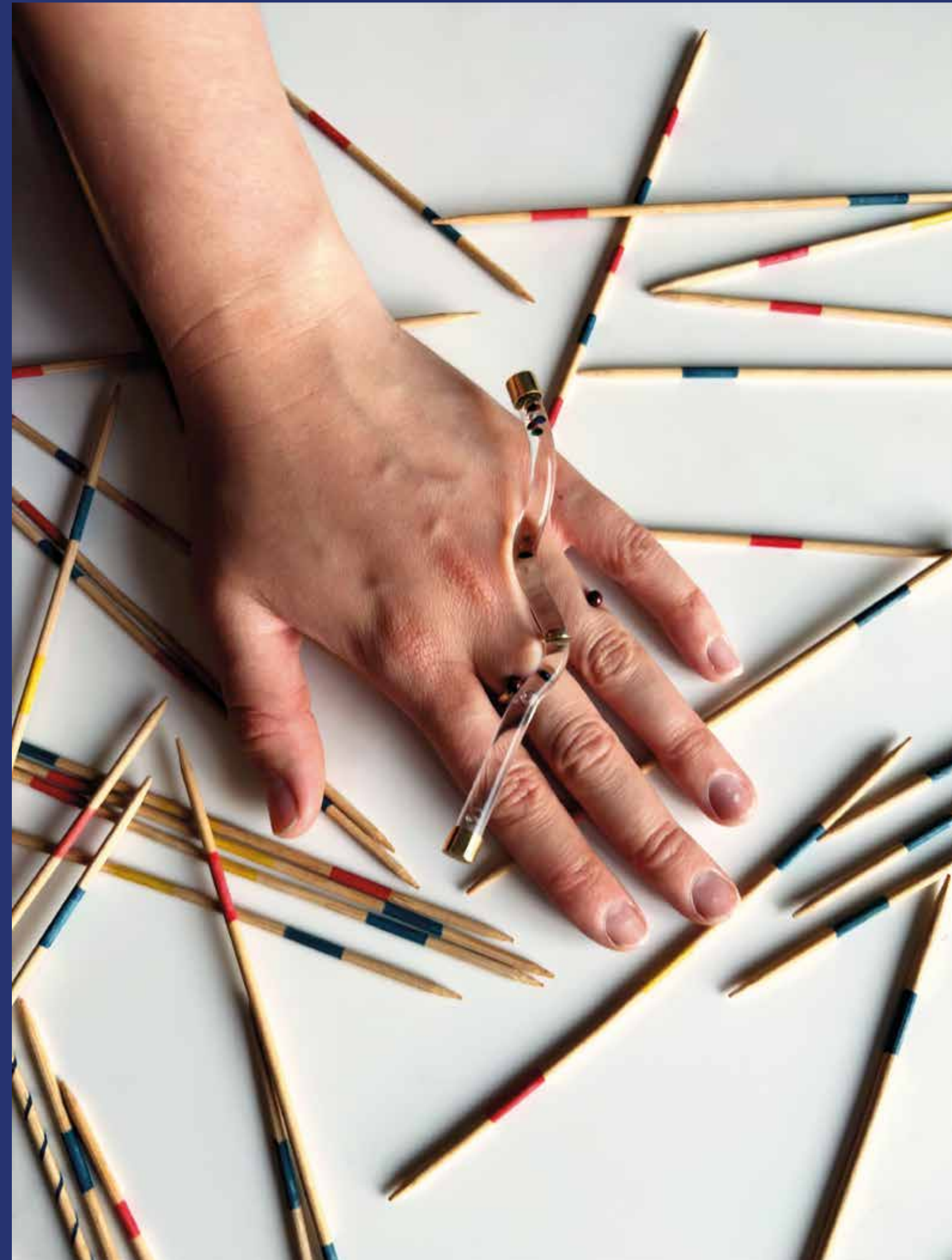

bullá



ASP



Zuzana Cholevová





Zuzana Cholevová

Univerzita Tomáše Bati ve Zlíně
2026