



# Kašerény

obalový design

---

ZUZANA BUŇATICKÁ

UTB | FMK | 2. ročník | LS 2026

# Zadání projektu: Obalový design porcelánového svícnu

## Klíčové vlastnosti

Zabezpečení porcelánu při přepravě  
Výstavně-prodejní funkce  
Obsažení klíčových anotací  
Dodržení zadané barevnosti

## Počet produktů v obalu

Jeden kus

## Zadání autorky svícnu

„Víceméně nechávám volnou ruku, hlavně ne nic šíleného, je to funerální produkt.“

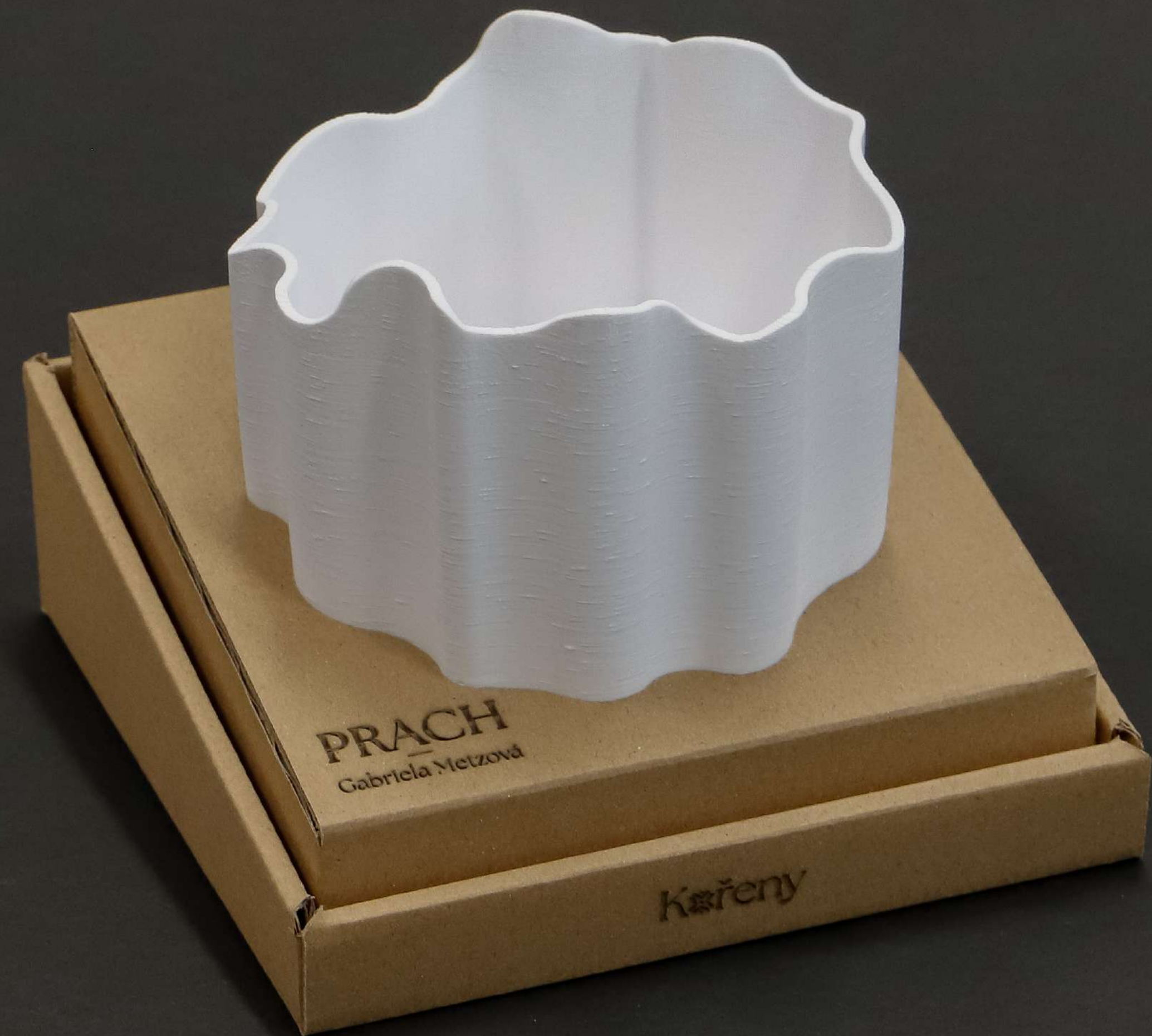

# Anotace

Návrh obalu pro přepravu a prodejní prezentaci porcelánového svícnu Prach, vytvořeného v rámci projektu Kořeny.

Design reflektuje požadavky autorky na citlivé estetické zpracování odpovídající funerálnímu charakteru produktu a současně splňuje nároky na jeho ochranu při přepravě

Východiskem pro tvarové řešení návrhu jsou monumentální kamenné bloky evokující pomníky.



# Materiály a technologie

## Materiál

Lepenka Mikro E/HH, 420g , 3-vrstvá, tl. 1 mm  
Kávový papír, 300g

## Spoje

Rozebiratelné spoje  
Kávový papír je plošně přilepen na lepenku  
Obal je složen ze tří dílů

## Gravírování

Laser - 200 (mm/s), 17.3 % power



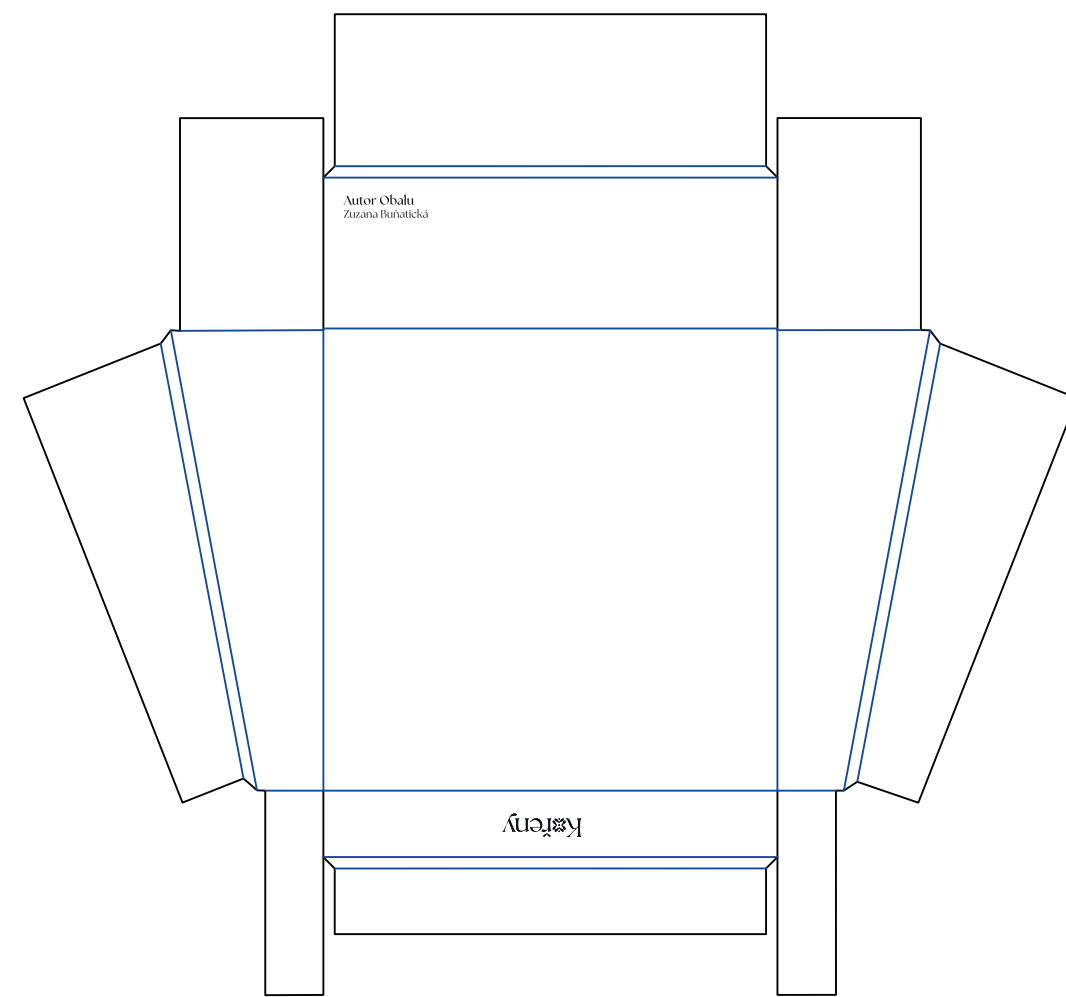

Víko

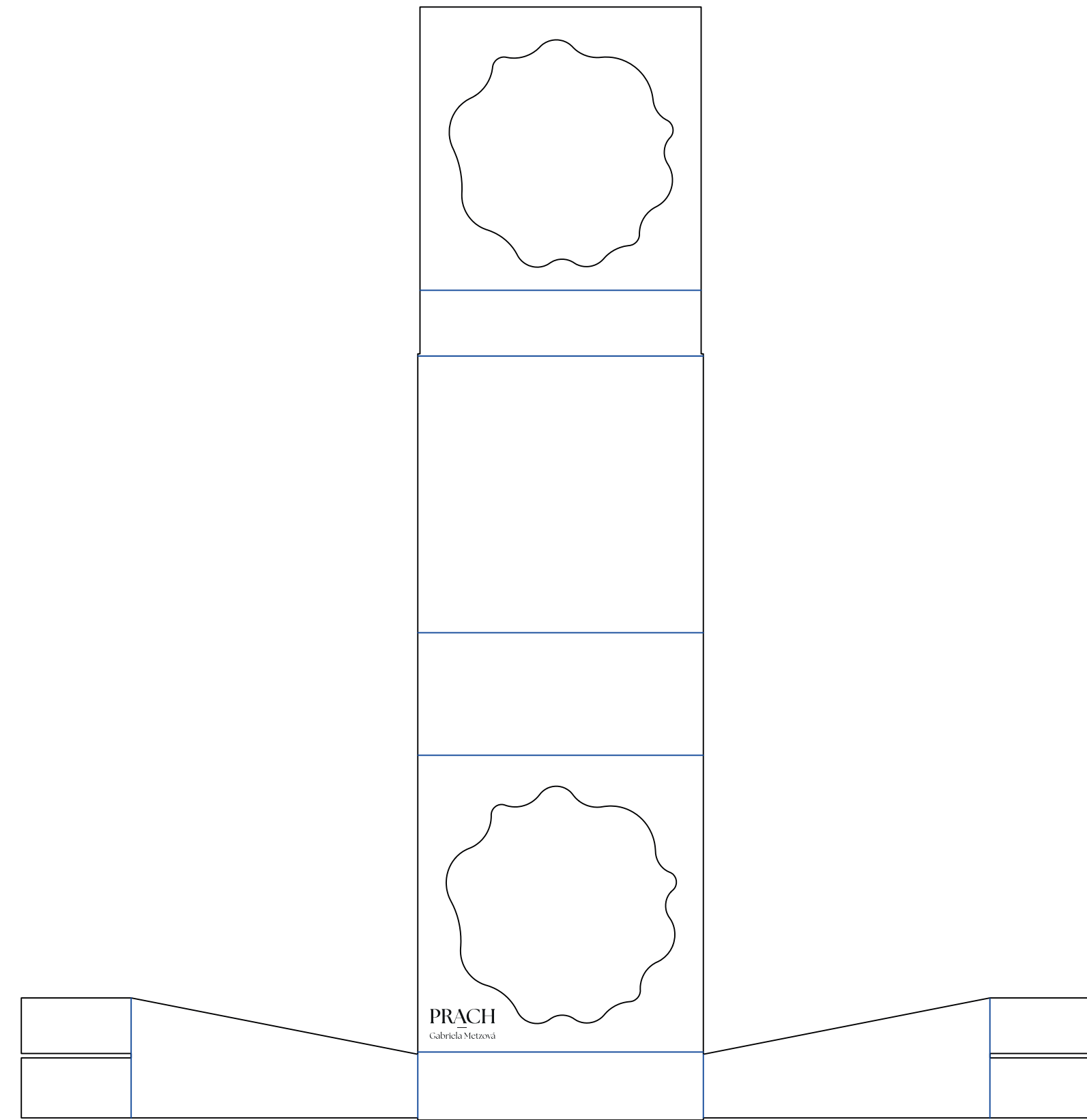

Uchycení svícnu

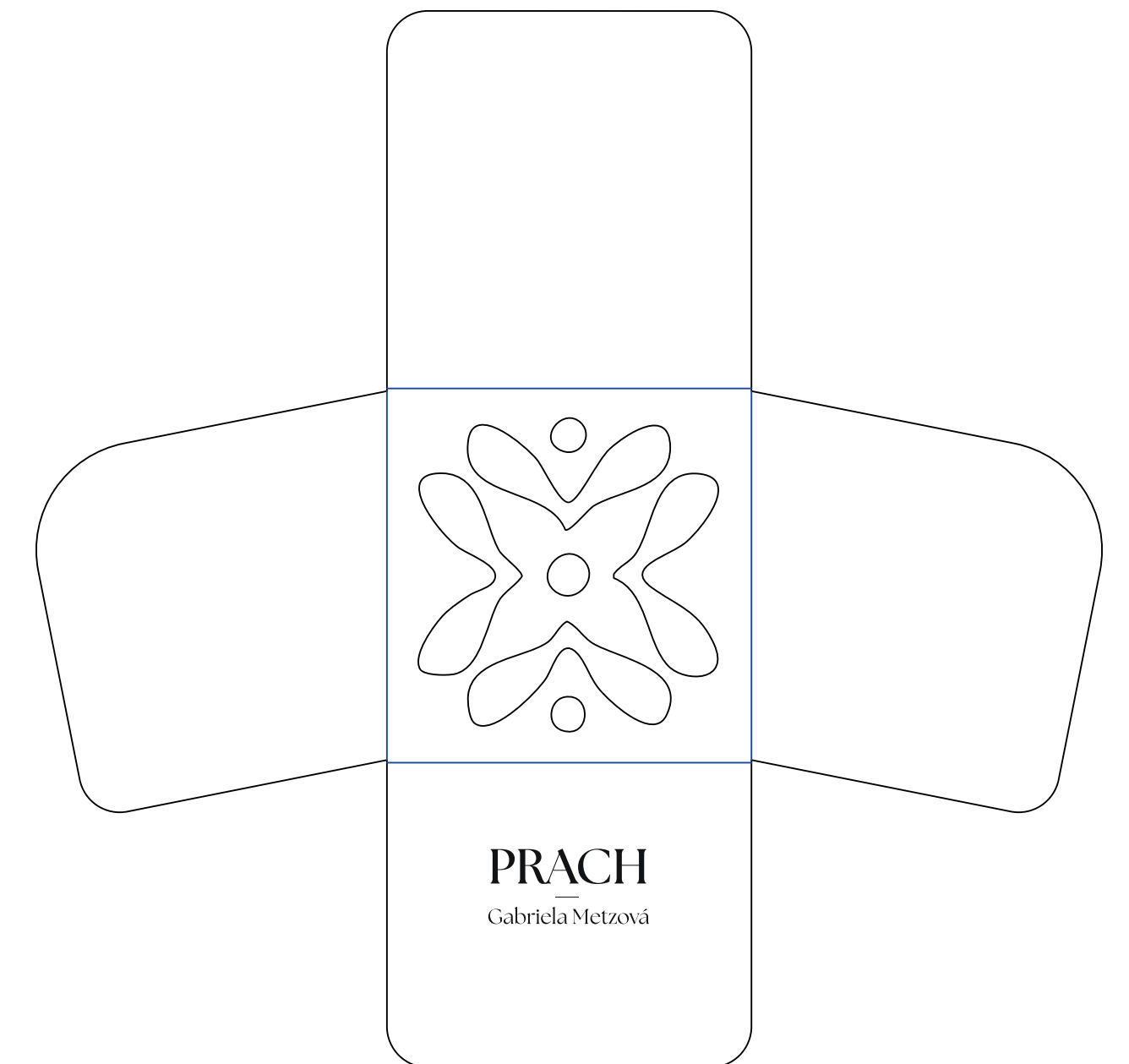

Víko

# Rozměry

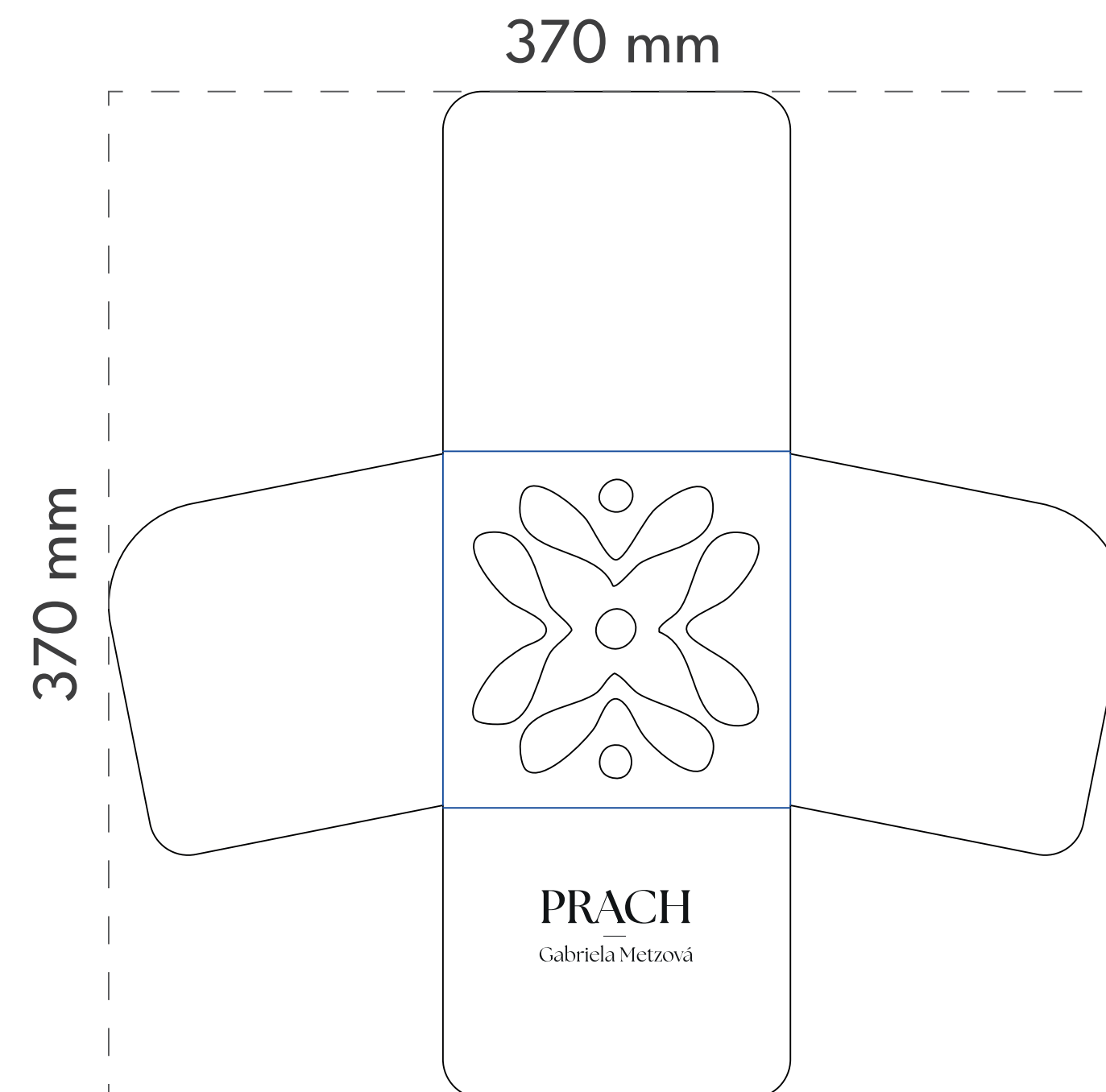
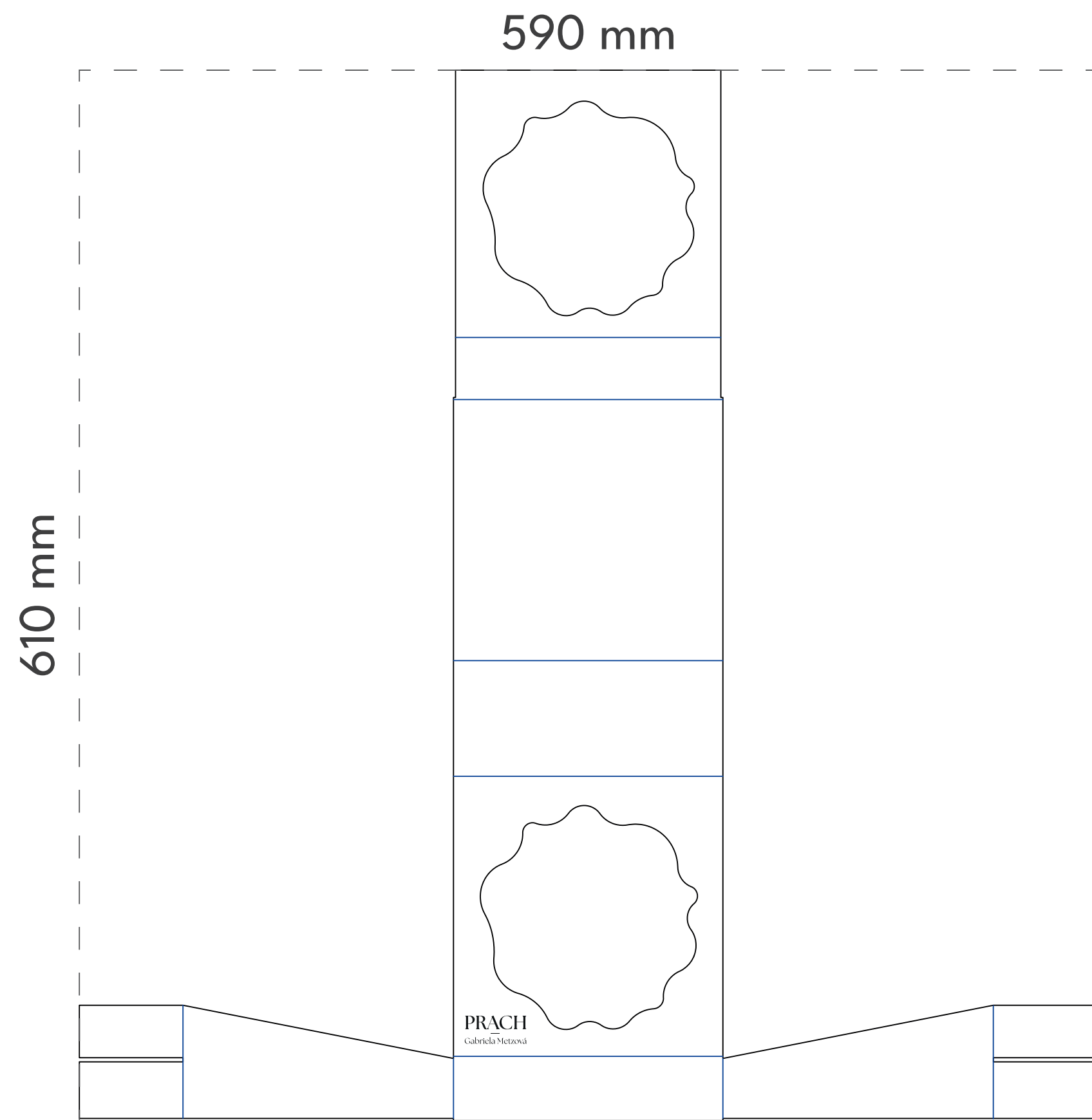
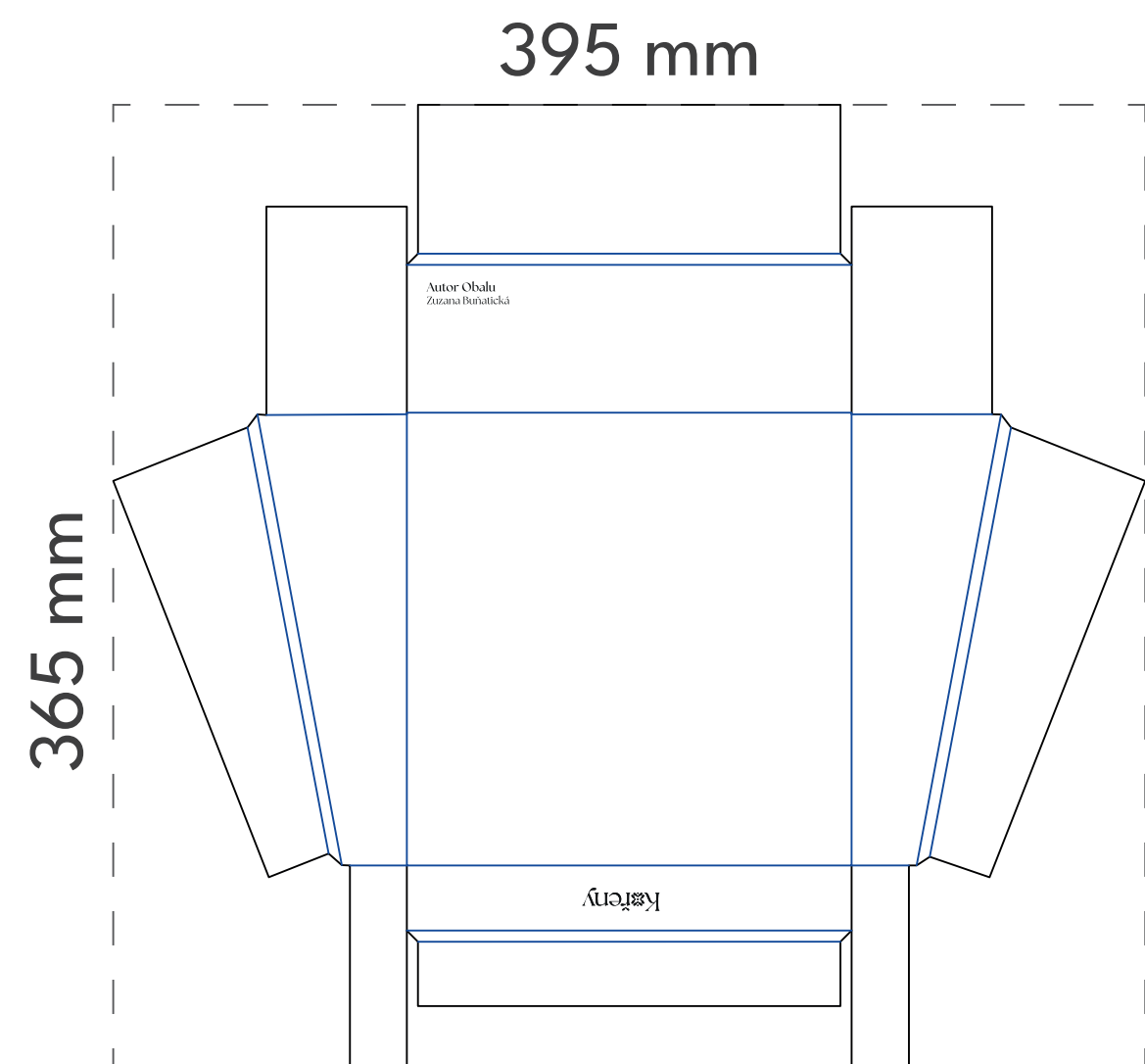

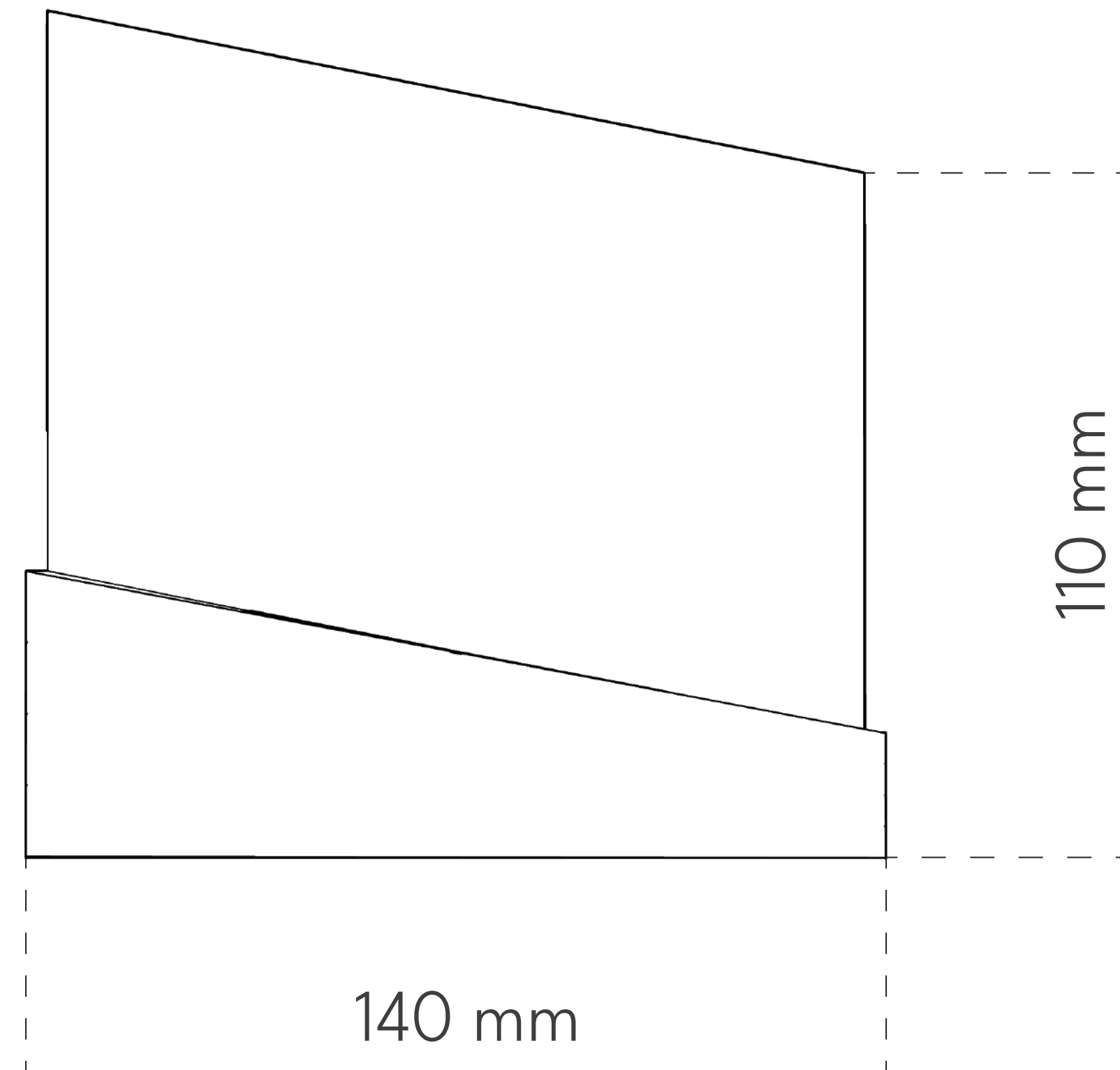
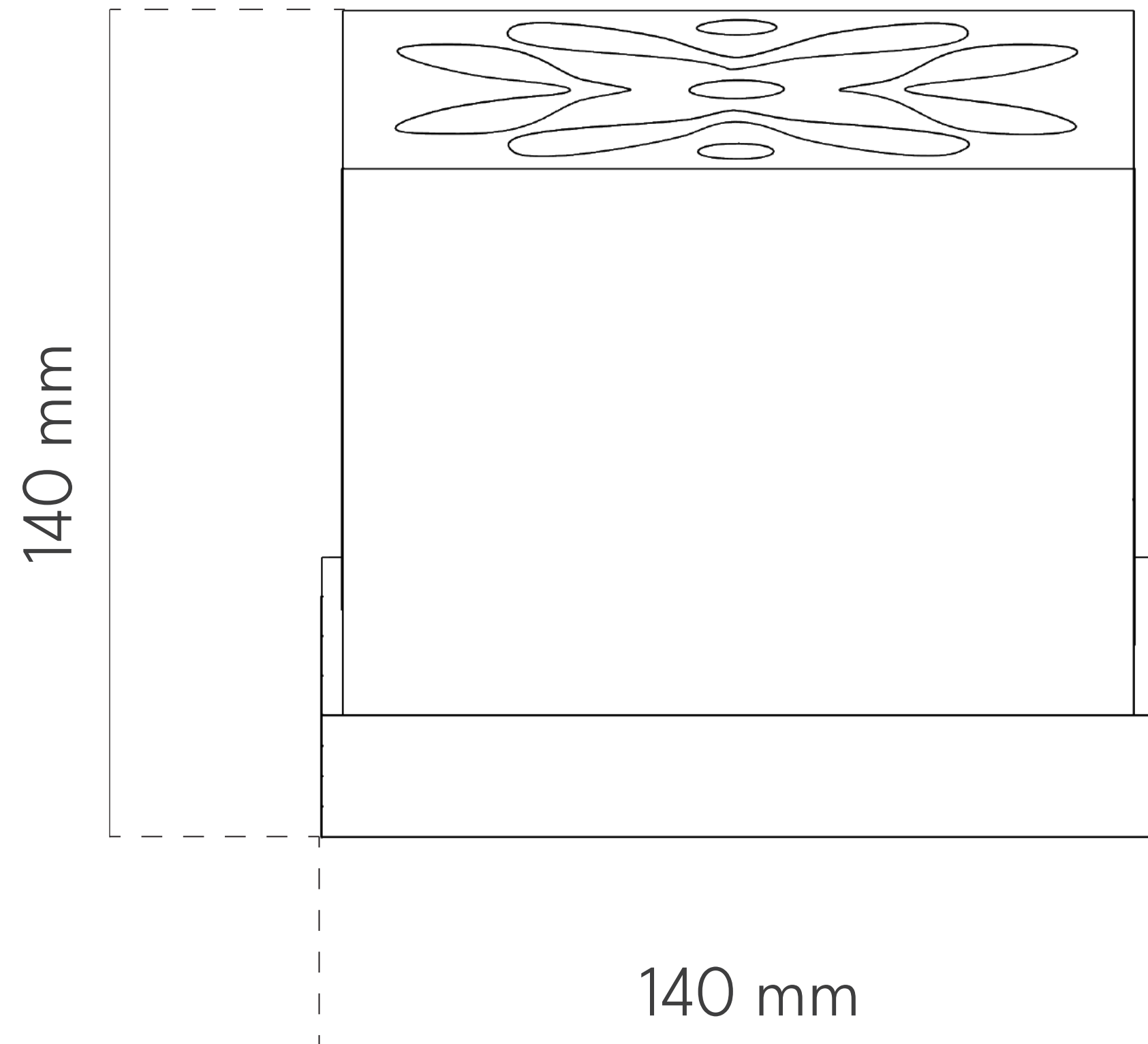



Autor Obalu  
Zuzana Buňatická

Kařeny  
obalový design